



DIE JUST-IN-TIME FÖRDERTECHNIK



Erfolg misst sich oftmals in Effizienz und Geschwindigkeit: Für die Kunden von Robotunits heißt das, bei Lieferzeiten, Konstruktions- und Montagezeiten immer einen Schritt voraus zu sein. Ebenso bemerkenswert ist die Tatsache, dass sich unsere Fördertechnik nahtlos in einen kompletten Automatisierungs-Baukasten integriert.

Mit all den Vorteilen, die Robotunits so einzigartig machen: große Vielfalt, höchster technischer Anspruch sowie ein enormes Einsparungspotential bei Konstruktion und Montage. Selbstverständlich realisieren wir auch jederzeit Sonderanfertigungen außerhalb der Standardmaße für Sie.



Außergewöhnlich kurze Lieferzeiten

- Produktionszeit Ihres individuellen Förderbandes: 5 Arbeitstage
- Just-In-Time Lieferungen



Länge mal Breite maßgeschneidert

- frei wählbare Rahmenbreite zwischen 40 mm und 1200 mm
- frei wählbare Förderbandlänge bis 12 m, darüberhinaus nach Absprache
- vormontierter und höhenverstellbarer Unterbau optional



Flexibilität bei Art und Position des Antriebs

- frei wählbare Antriebsarten
- individuell positionierbare Antriebe (seitlich, unten, mittig)



Geschwindigkeit

- optimale Anpassung der Förderbandgeschwindigkeit an spezifische Anforderungen
- Geschwindigkeitsregler optional



Umlenkvarianten

- Rollenumlenkung dimensioniert entsprechend der Bauhöhen
- Messerkantenumlenkung Ø 16 mm für die Übergabe von Kleinteilen



Individuelle Gurtwahl

- Gurt für Staubetrieb
- Gurt für Steigbetrieb
- Gurt für spezifische Anforderungen (z. B. Querstege)



Beförderung mit System

- voll kompatibel mit allen Profilgrößen
- durchgehend einheitliche 14 mm Nut
- freie Nuten auf beiden Längsseiten des Förderbandes für Anbauten (z.B. Stoppvorrichtungen)



Zeit gewinnen, Kosten reduzieren

- aussergewöhnlich kurze Lieferzeiten
- schnelle Konfiguration maßgeschneiderter Förderbänder (Webshop)
- jedes Förderband ist bereits montiert und getestet
- hervorragendes Preis-Leistungs-Verhältnis



Sicherheit

- selbstjustierender Eingreifschutz zwischen Förderbandrolle und Gleitblech
- Riemenabdeckung mit Sichtfenster für visuelle Kontrolle
- CE-zertifizierte Förderbänder mit vollständiger Dokumentation

Die Just-In-Time Fördertechnik

Gurtförderer

Seite 10



Modulbandförderer

Seite 20



Zahnriemenförderer

Seite 26



Die Just-In-Time Fördertechnik



Rollenförderer mit Antrieb

Seite 34

<p>Rollenförderer Gerade R5S</p>  <p>S. 38</p>	<p>Schrägrollenförderer R5A</p>  <p>S. 39</p>	<p>Rollenförderer Einschleuser R5M</p>  <p>S. 40</p>	<p>Rollenförderer Kurve R5C</p>  <p>S. 41</p>	
<p>Eckumsetzer 50 R5T0050</p>  <p>S. 42</p>	<p>Eckumsetzer 100 R5T0100</p>  <p>S. 43</p>	<p>Dreheinheit mit Rollenförderer R5R</p>  <p>S. 44</p>	<p>Sorter R5D</p>  <p>S. 45</p>	<p>Heber mit Rollenförderer R5L</p>  <p>S. 46</p>
<p>Unterbau für Gerade R5F</p>  <p>S. 47</p>	<p>Unterbau für Kurve R5K</p>  <p>S. 47</p>			

Rollenförderer ohne Antrieb

Seite 48

<p>Schwerkraftrollenförderer Gerade R5G</p>  <p>S. 48</p>	<p>Unterbau für Neigung R5Z</p>  <p>S. 49</p>
--	--

Seitenführung

Seite 51

<p>Seitenführung Sockel COP4561</p>  <p>S. 52</p>	<p>Seitenführung Halter CO_900_</p>  <p>S. 53</p>	<p>Seitenführung Clip COP4570</p>  <p>S. 54</p>	<p>Seitenführung Endstück COP4590</p>  <p>S. 54</p>	<p>Seitenführung Kunststoff COL4590</p>  <p>S. 55</p>
--	--	--	---	--

Fördertechnik Zubehör Übersicht

Seite 146

Gurtförderer C4N Antriebsvarianten

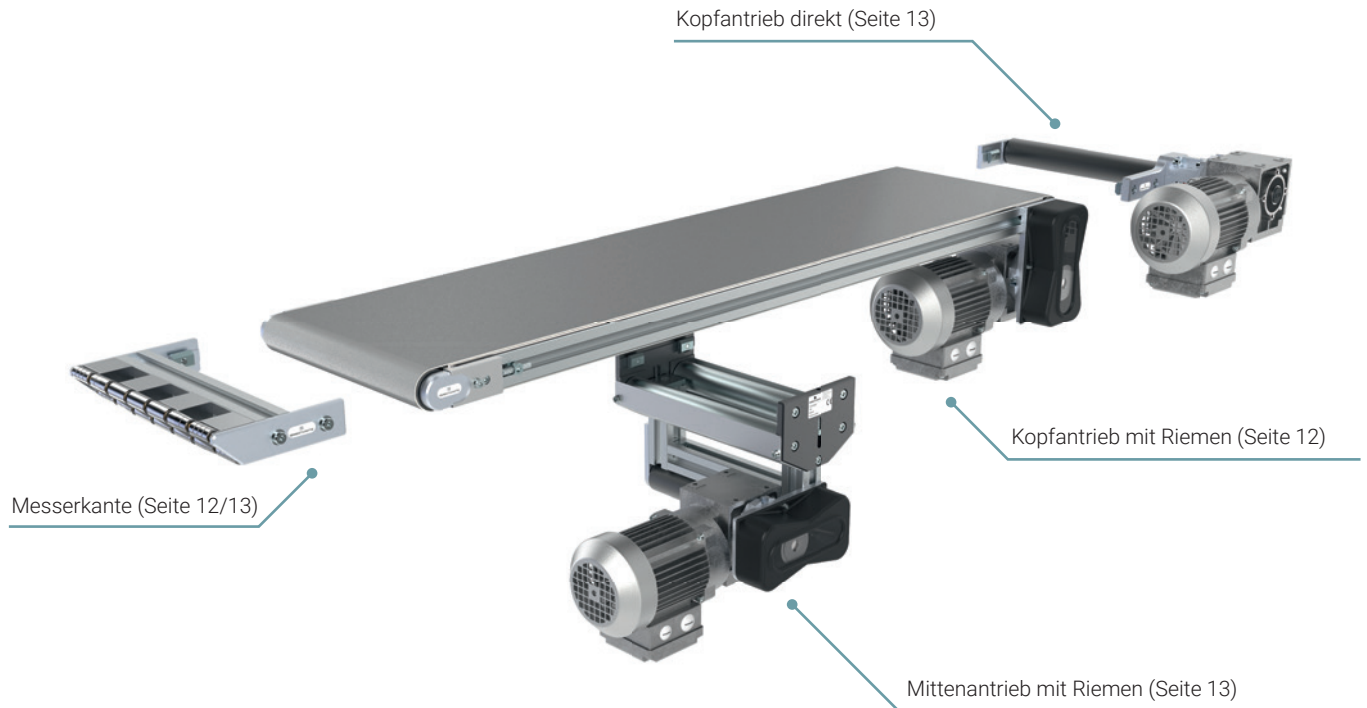

Gurtförderer C5N Antriebsvarianten

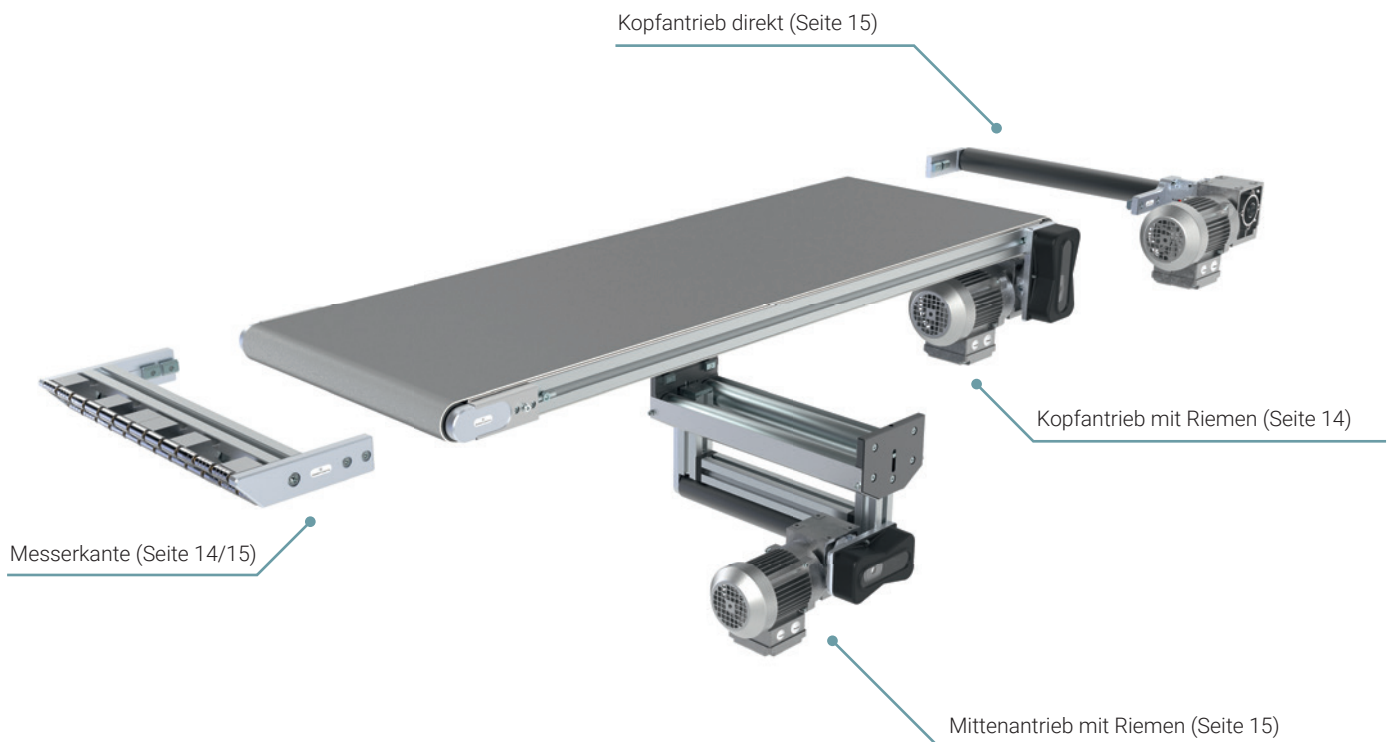

Gurtförderer C8N Antriebsvarianten

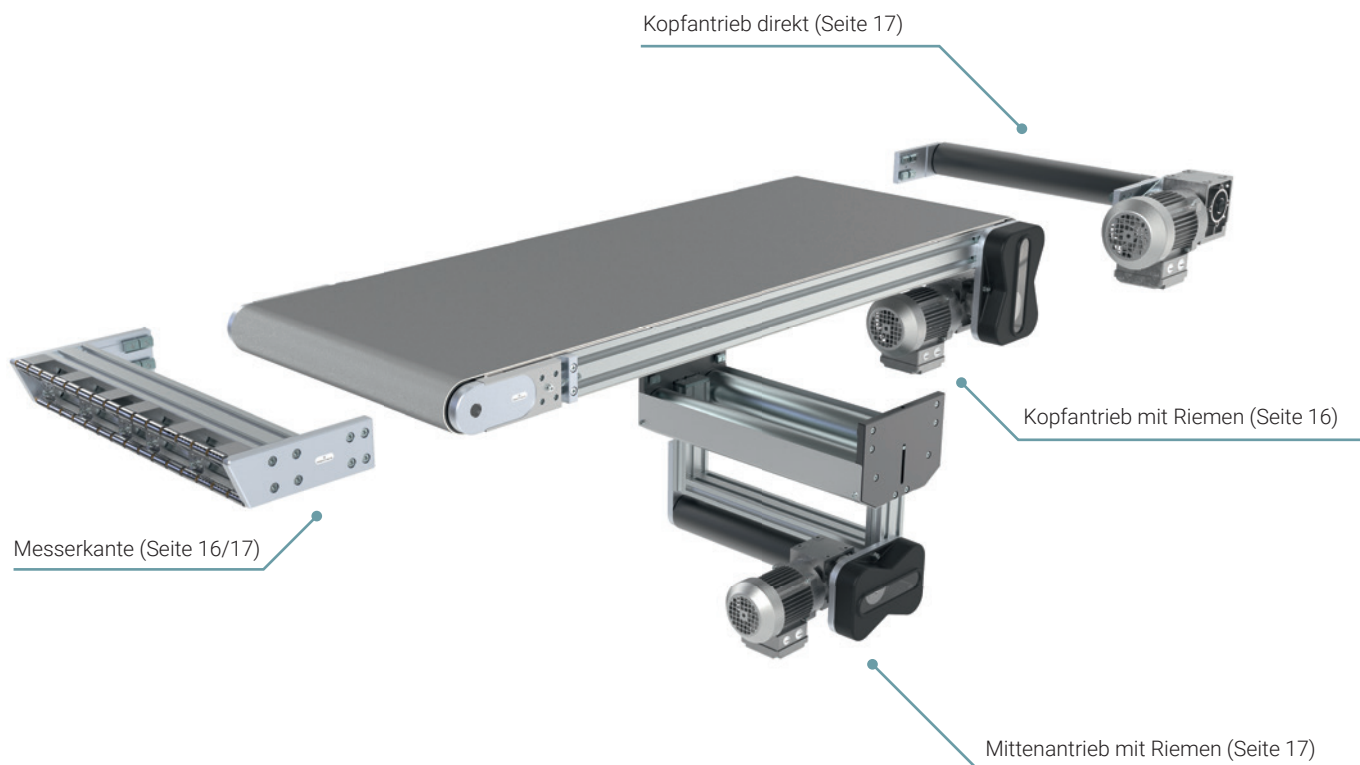



Seitenführung für Gurtförderer
siehe Seite 50



Bunker- und Trichterförderer
auf Anfrage

Anwendung

Transportaufgaben aller Art

Technische Daten

Gurtgeschwindigkeiten von 3 bis 55 m/min

Antriebsleistung je nach Fördergeschwindigkeit und Belastung von 0,12 kW bis 0,37 kW (230/400V; 50/60Hz; IP54)

max. Fördergut Gesamtlast 240 kg
Temperaturbereich von -20°C bis +40°C

Gurtausführung

Standardanwendung, ölbeständig, lebensmittelecht, adhäsiv für Steigtransport, schnittfest, staufähig, usw.

C4N ohne Seitenführung

Gurtbreite: Rahmenbreite - 10 mm

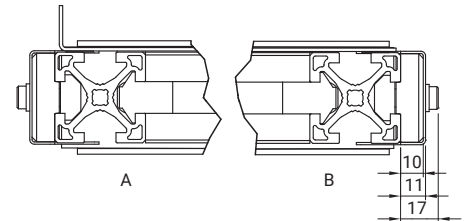
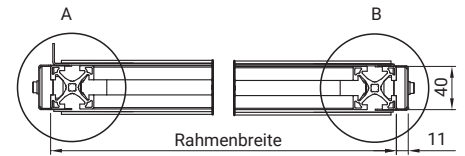

C4N mit Seitenführung

Rahmenbreite \leq 120 mm

Gurtbreite: Rahmenbreite - 15 mm

Rahmenbreite $>$ 120 mm

Gurtbreite: Rahmenbreite - 20 mm

Antriebsvarianten¹

Kopfantrieb mit Riemen



Kopfantrieb mit Riemen links



Kopfantrieb mit Riemen rechts



Kopfantrieb mit Riemen links und Messerkante hinten



Kopfantrieb mit Riemen rechts und Messerkante hinten

Kopfantrieb direkt



Kopfantrieb direkt links



Kopfantrieb direkt rechts



Kopfantrieb direkt links mit Messerkante hinten



Kopfantrieb direkt rechts mit Messerkante hinten

Mittelantrieb mit Riemen



Mittelantrieb mit Riemen



Mittelantrieb mit Riemen und Messerkante vorne



Mittelantrieb mit Riemen und Messerkante hinten



Mittelantrieb mit Riemen und Messerkante beidseitig

Kopfantrieb mit Riemen

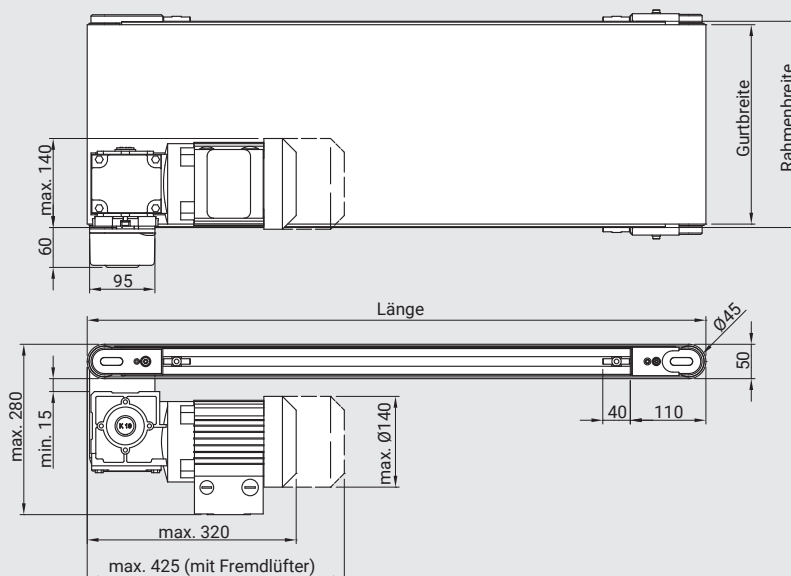

Option: Messerkante

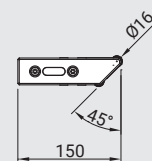
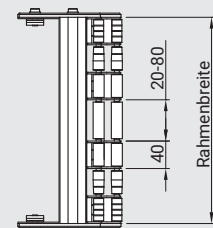

1) Standard Laufrichtung ist ziehend. Die Laufrichtung aller Antriebe kann durch Umpolen des Motors geändert werden.

Kopfantrieb direkt

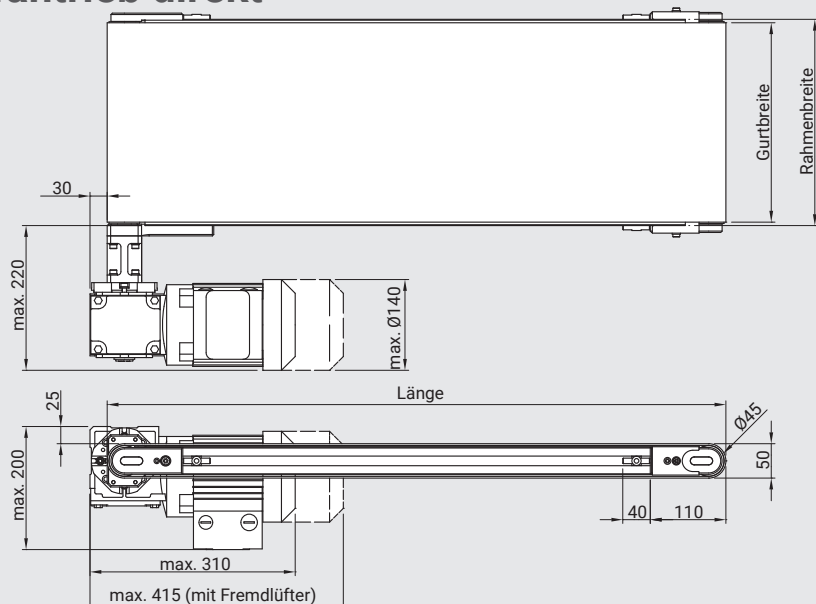

Option: Messerkante

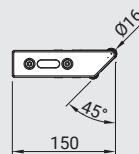
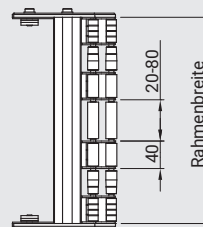

Mittelantrieb mit Riemen

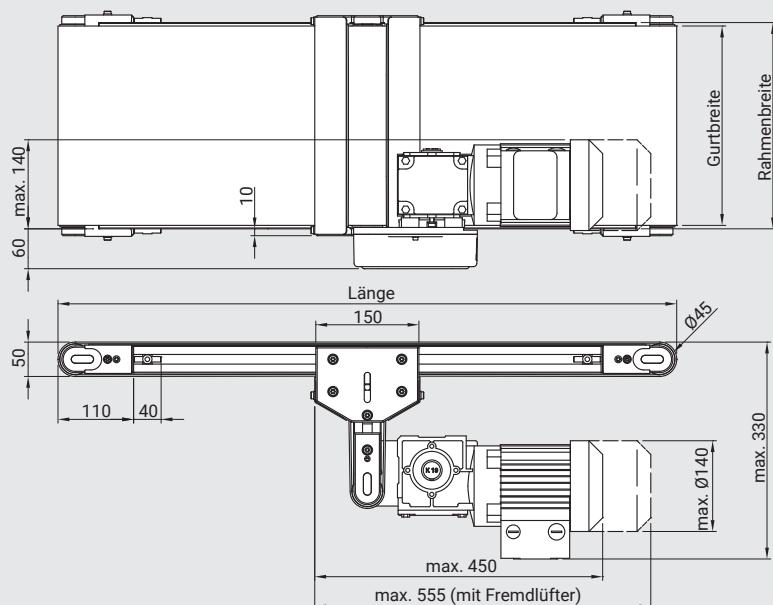

Option: Messerkante

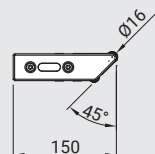
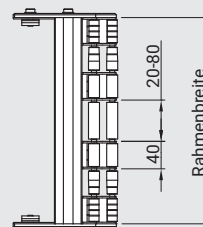

Standard Breiten und Längen²

Beschreibung	Rahmenbreite	Länge max.
Gurtförderer 40	40 mm	12000 mm
Gurtförderer 40	80 mm	12000 mm
Gurtförderer 40	120 mm	12000 mm
Gurtförderer 40	160 mm	12000 mm

Beschreibung	Rahmenbreite	Länge max.
Gurtförderer 40	200 mm	12000 mm
Gurtförderer 40	240 mm	12000 mm
Gurtförderer 40	300 mm	12000 mm
Gurtförderer 40	400 mm	12000 mm

Beachten Sie das Verhältnis von Minimum Länge zu Breite von: 1,5 : 1.

Anfrage/Bestellung

Nutzen Sie bitte unseren Förderbandkonfigurator oder unser Anfrageblatt unter: www.robotunits.com

2) Sonderbreiten und Sonderlängen auf Anfrage.
Zeichnungen: Maße in mm

**Anwendung**

Transportaufgaben aller Art

Technische Daten

Gurtgeschwindigkeiten von 3 bis 67 m/min

Antriebsleistung je nach Fördergeschwindigkeit und Belastung von 0,12 kW bis 0,37 kW (230/400V; 50/60Hz; IP54)

max. Fördergut Gesamtlast 340 kg
Temperaturbereich von -20°C bis +40°C

Gurtausführung

Standardanwendung, ölbeständig, lebensmittelecht, adhäsiv für Steigtransport, schnittfest, staufähig, usw.

Gurtbreite: Rahmenbreite - 20 mm

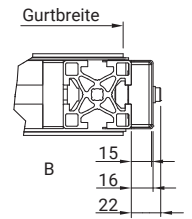
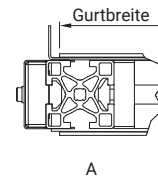
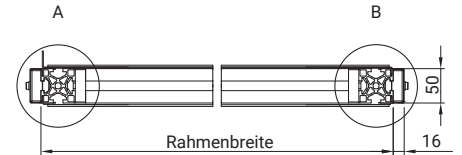

Seitenführung für Gurtförderer
siehe Seite 50

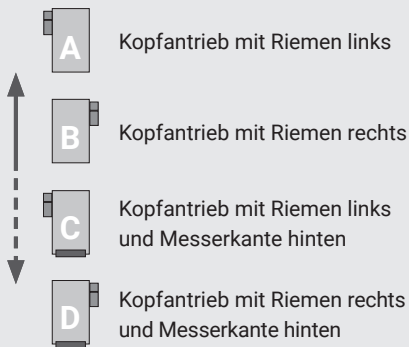
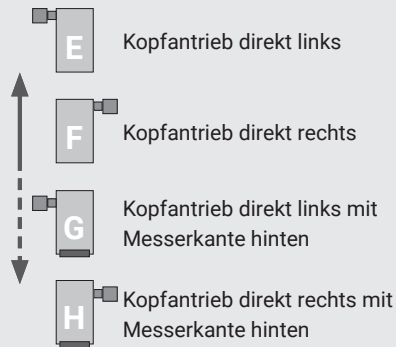
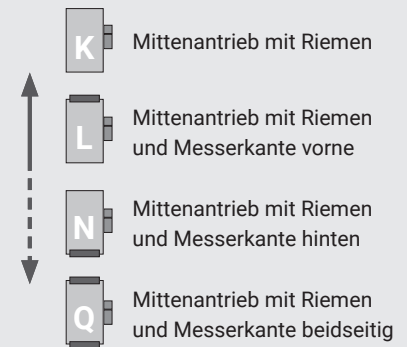
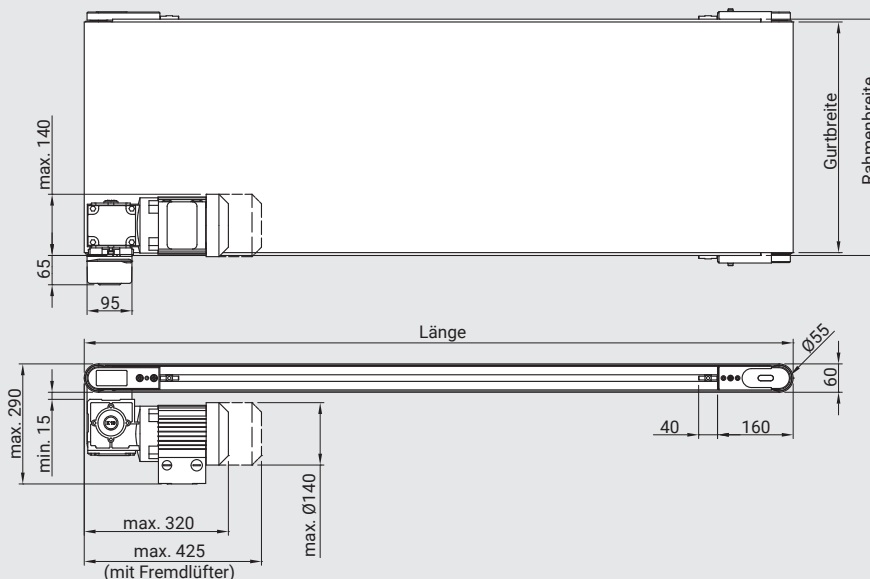
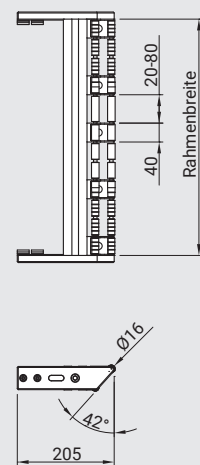
Antriebsvarianten¹**Kopfantrieb mit Riemen****Kopfantrieb direkt****Mittelantrieb mit Riemen****Kopfantrieb mit Riemen****Option: Messerkante**

1) Standard Laufrichtung ist ziehend. Die Laufrichtung aller Antriebe kann durch Umpolen des Motors geändert werden.
Zeichnungen: Maße in mm

Kopfantrieb direkt

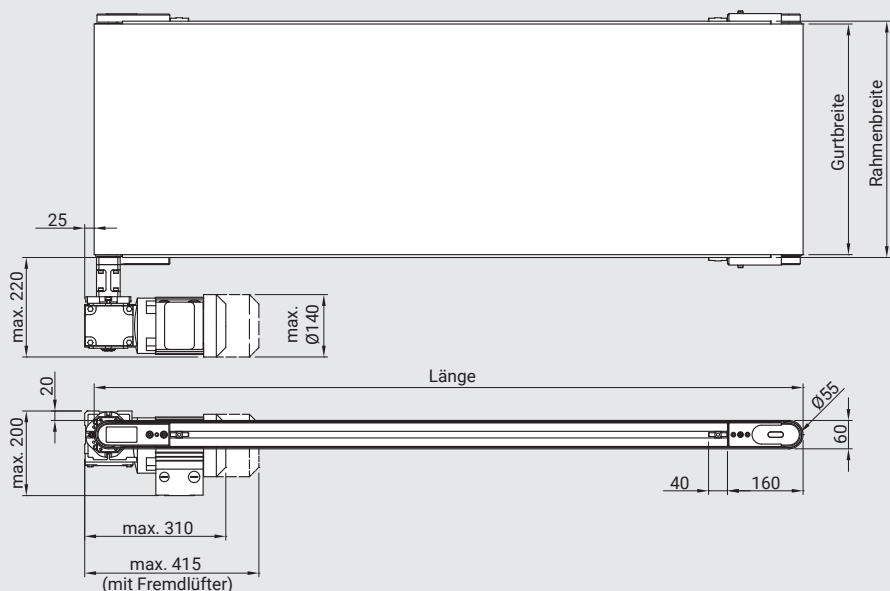

Option: Messerkante

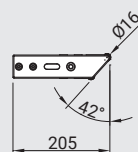
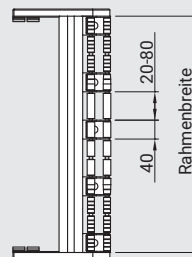

Mittelantrieb mit Riemen

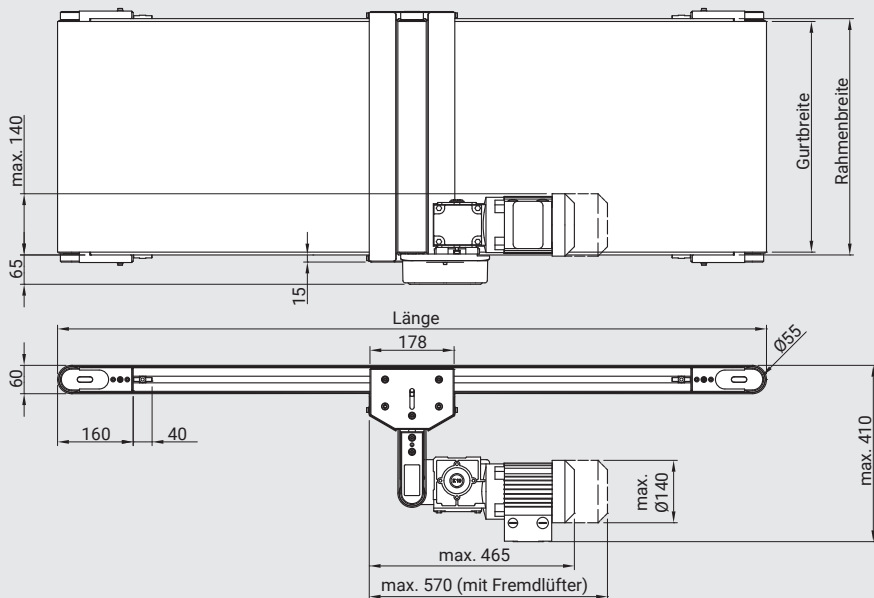

Option: Messerkante

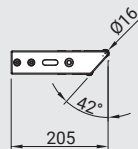
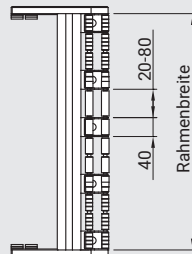

Standard Breiten und Längen²

Beschreibung	Rahmenbreite	Länge max.
Gurtförderer 50	400 mm	12000 mm
Gurtförderer 50	500 mm	12000 mm
Gurtförderer 50	600 mm	12000 mm

Bauformvarianten

Seitenansicht



Beachten Sie das Verhältnis von Minimum Länge zu Breite von: 1,5 : 1.

Anfrage/Bestellung

Nutzen Sie bitte unseren Förderbandkonfigurator oder unser Anfrageblatt unter: www.robotunits.com

2) Sonderbreiten und Sonderlängen auf Anfrage.
Zeichnungen: Maße in mm

**Anwendung**

Transportaufgaben aller Art

Technische Daten

Gurtgeschwindigkeiten von 5 bis 65 m/min

Antriebsleistung je nach Fördergeschwindigkeit und Belastung von 0,25 kW bis 0,55 kW (230/400V; 50/60Hz; IP54)

max. Fördergut Gesamtlast 550 kg
Temperaturbereich von -20°C bis +40°C

Gurtausführung

Standardanwendung, ölbeständig, lebensmittelecht, adhäsiv für Steigtransport, schnittfest, staufähig, usw.

Gurtbreite: Rahmenbreite - 20 mm

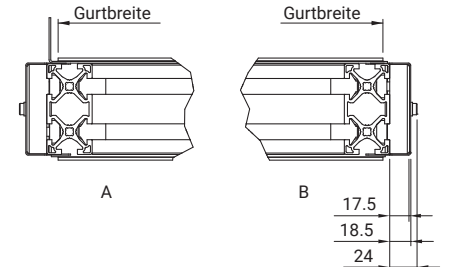
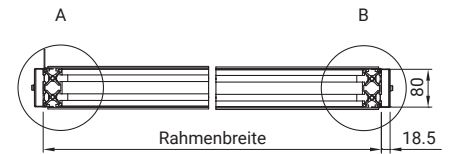

Seitenführung für Gurtförderer
siehe Seite 50

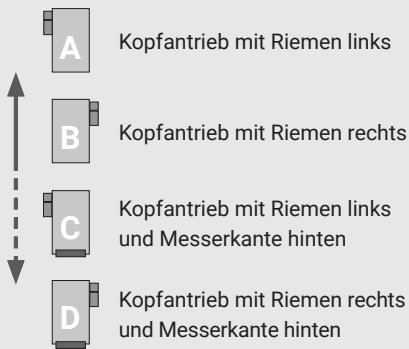
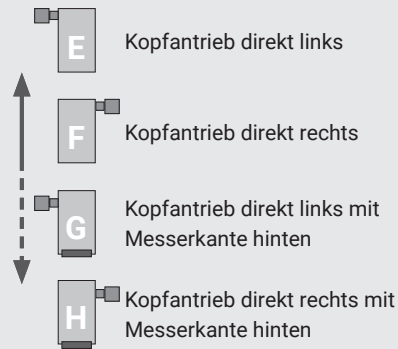
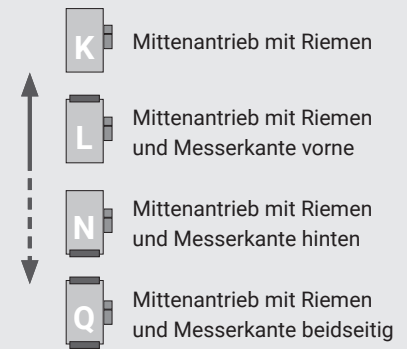
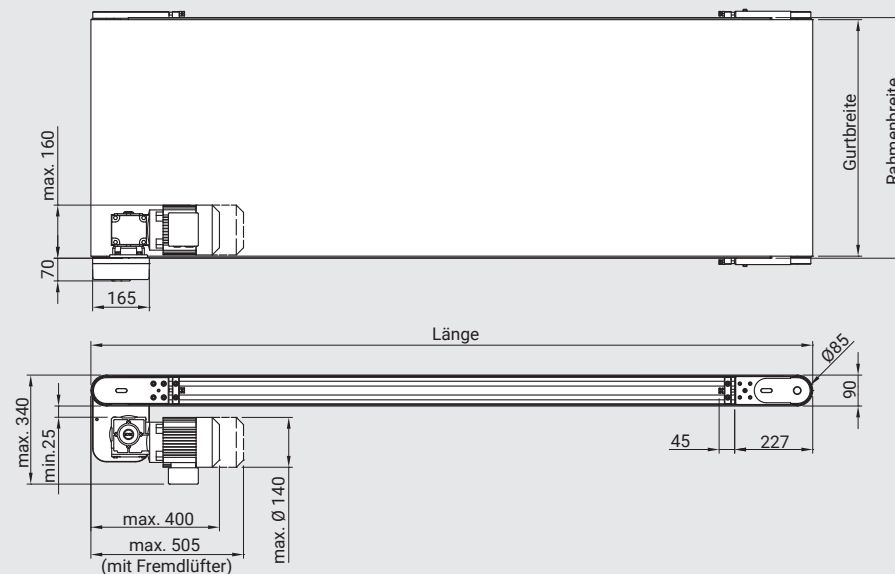
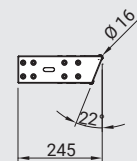
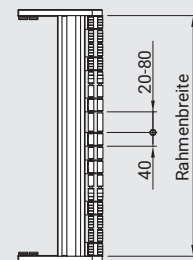
Antriebsvarianten¹**Kopfantrieb mit Riemen****Kopfantrieb direkt****Mittelantrieb mit Riemen****Kopfantrieb mit Riemen****Option: Messerkante**

1) Standard Laufrichtung ist ziehend. Die Laufrichtung aller Antriebe kann durch Umpolen des Motors geändert werden.
Zeichnungen: Maße in mm

Kopfantrieb direkt

Option: Messerkante

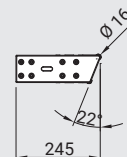
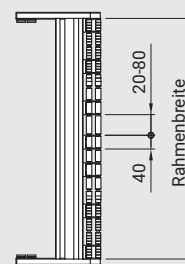
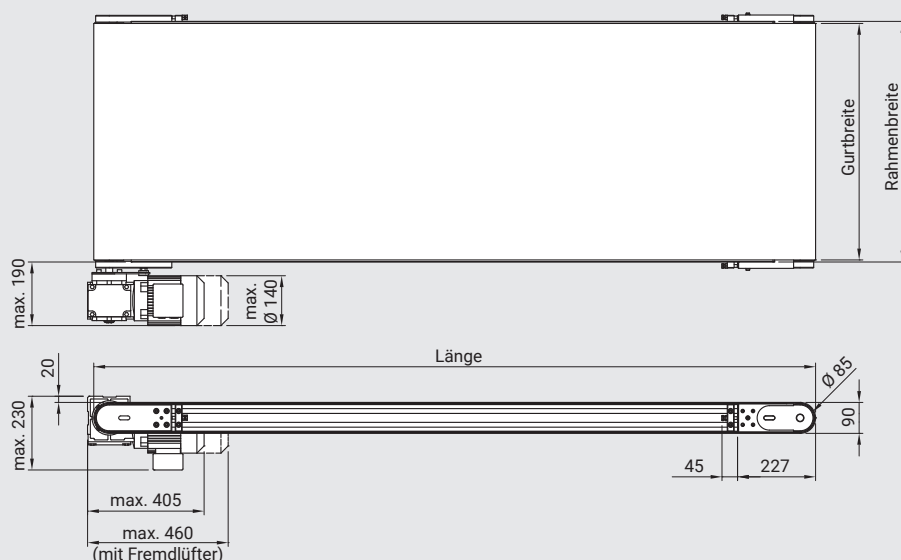

Mittelantrieb mit Riemen

Option: Messerkante

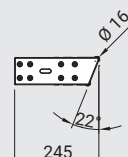
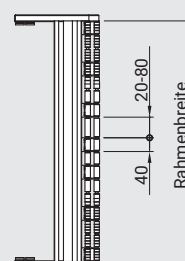
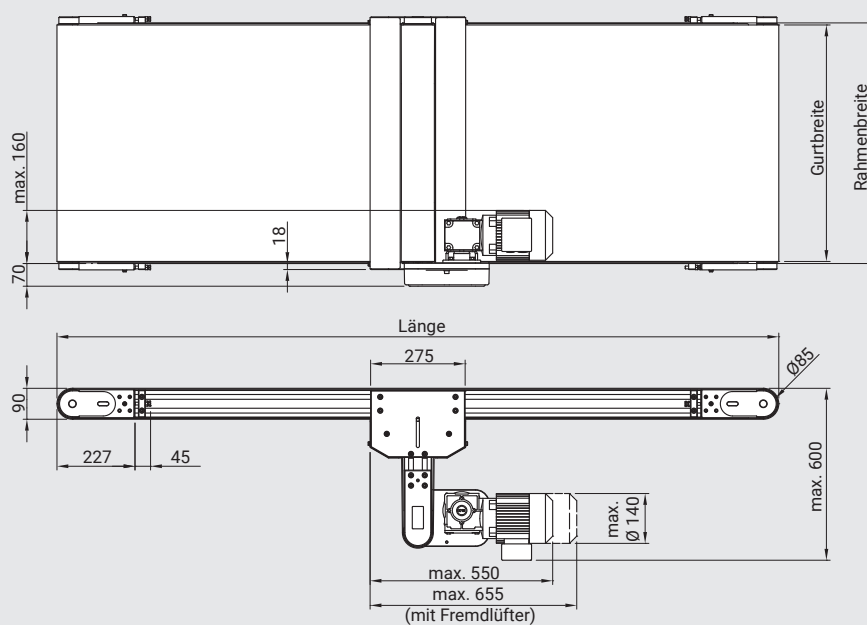

Standard Breiten und Längen²

Beschreibung	Rahmenbreite	Länge max.
Gurtförderer 80	600 mm	12000 mm
Gurtförderer 80	700 mm	12000 mm
Gurtförderer 80	800 mm	12000 mm
Gurtförderer 80	1000 mm	12000 mm
Gurtförderer 80	1200 mm	12000 mm

Bauformvarianten

Seitenansicht



Beachten Sie das Verhältnis von Minimum Länge zu Breite von: 1,5 : 1.

Anfrage/Bestellung

Nutzen Sie bitte unseren Förderbandkonfigurator oder unser Anfrageblatt unter: www.robotunits.com

2) Sonderbreiten und Sonderlängen auf Anfrage.
Zeichnungen: Maße in mm

**Anwendung**

Unterbau für Gurtförderer 40 und 50

Technische Daten

Material: Aluminium seidenmatt eloxiert, GD-Zn verzinkt, Stahl verzinkt, Gummi

Lieferumfang

Unterbausegment am Förderband fertig montiert

Die Typen Breit (H und G) gewährleisten einen sicheren Stand für Förderbänder, deren Unterbau-Höhe 3 x größer ist als die Rahmenbreite.

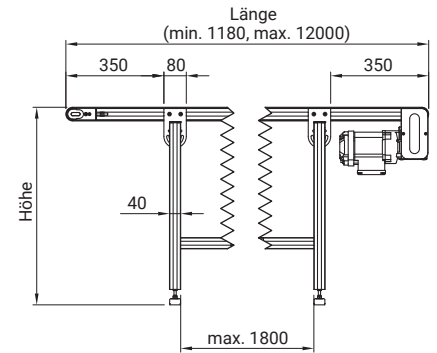
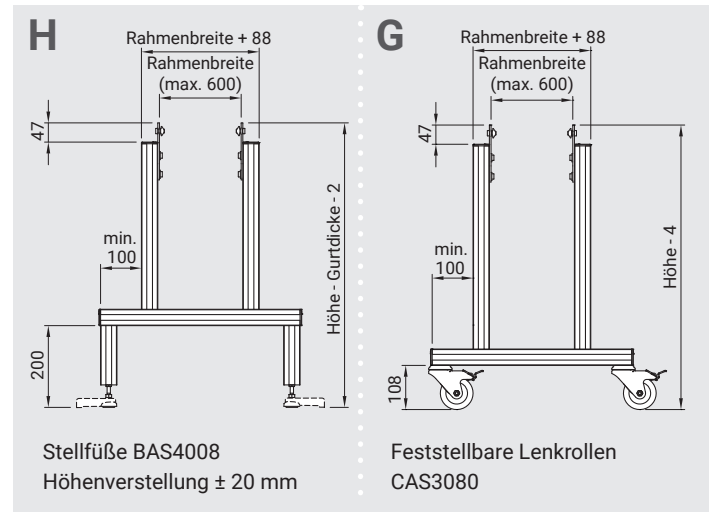
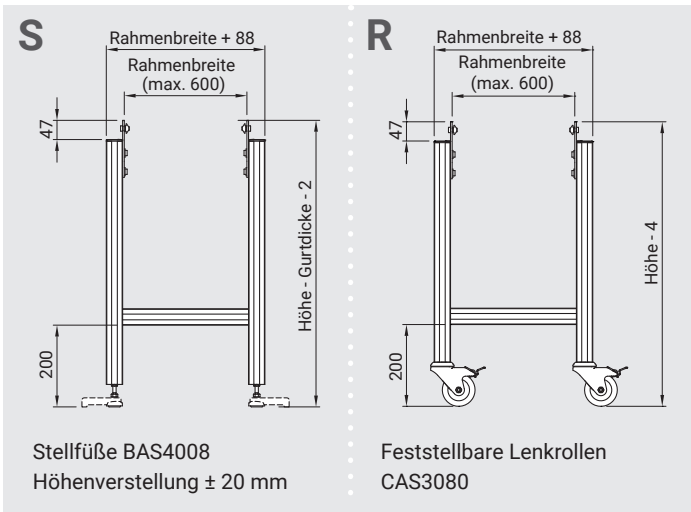
**Unterbau Typen Standard****Unterbau Typen Breit****Bestellcode**

Beschreibung	Bestellcode ²			
	Rahmenbreite	Type	Länge	Höhe
Unterbau C4N/C5N	---	- NN	---	---

1) Optional mit Bodenbefestigung BAP4500.

2) Bitte ergänzen Sie den Bestellcode um die entsprechenden Parameter für die Bearbeitungsinformationen.

Zeichnungen: Maße in mm

C8F

Unterbau C8N/C8M



Anwendung

Unterbau für Gurtförderer 80 und Modulbandförderer 80

Technische Daten

Material: Aluminium seidenmatt eloxiert, GD-Zn verzinkt, Stahl verzinkt, Gummi

Lieferumfang

Unterbausegment am Förderband fertig montiert

Die Typen Breit (H und G) gewährleisten einen sicheren Stand für Förderbänder, deren Unterbau-Höhe 3 x größer ist als die Rahmenbreite.

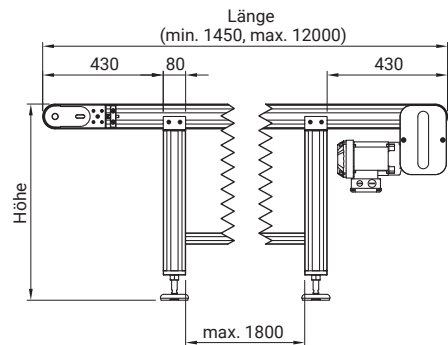

Unterbau Typen Standard

Unterbau Typen Breit

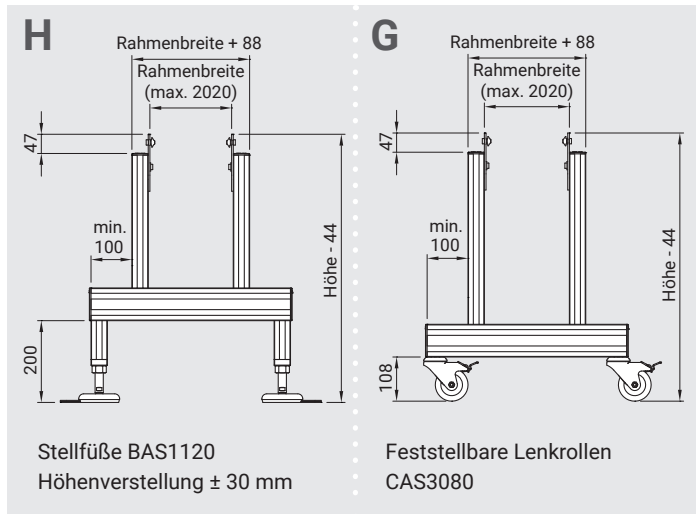
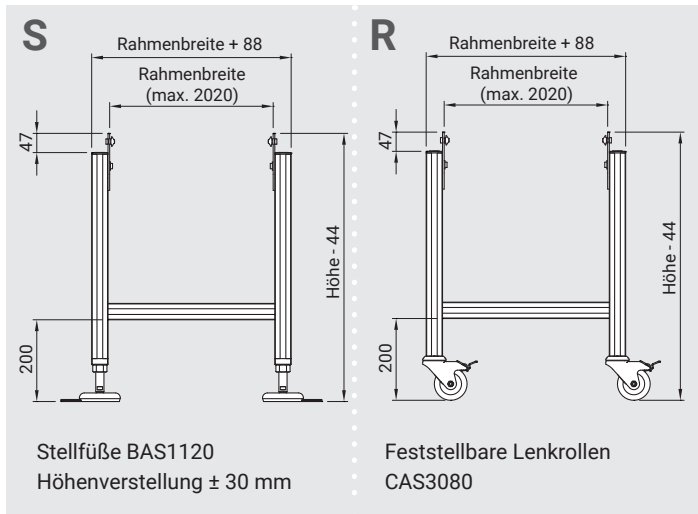

Bestellcode

Beschreibung	Bestellcode ¹			
	Rahmenbreite	Type	Länge	Höhe
Unterbau C8N/C8M	---	_ NN	---	---

1) Bitte ergänzen Sie den Bestellcode um die entsprechenden Parameter für die Bearbeitungsinformationen.
Zeichnungen: Maße in mm

Modulbandförderer Gerade C8M Antriebsvarianten

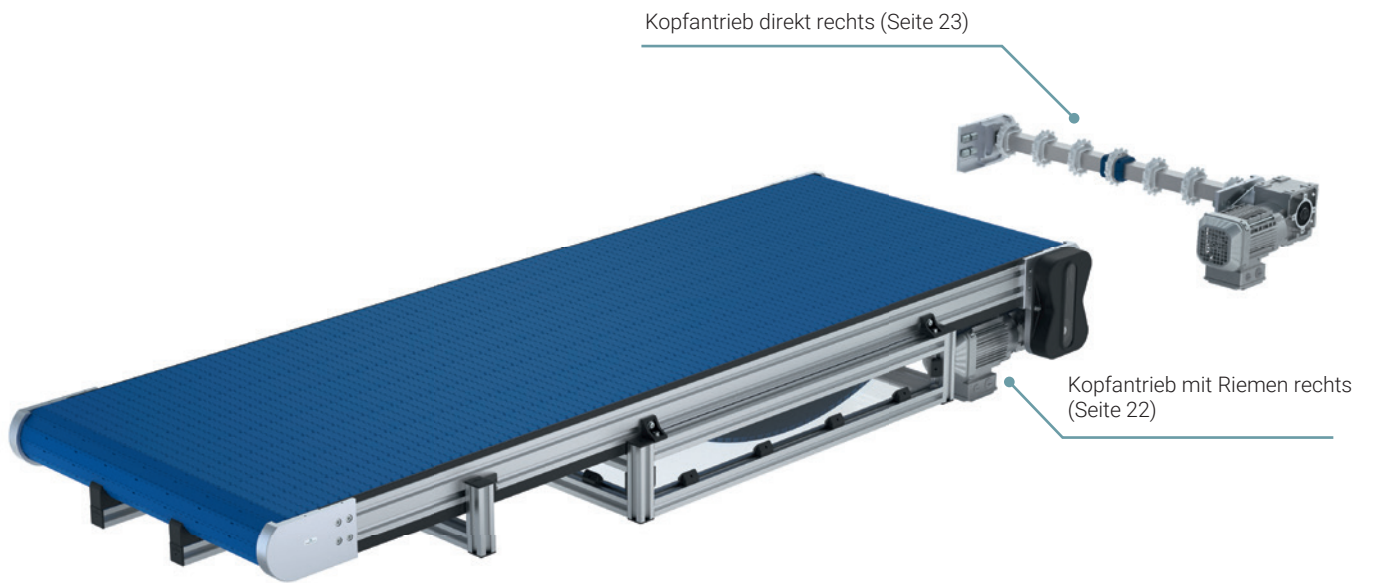

Modulbandförderer Kurve C8MC Antriebsvarianten

Kopftrieb direkt links (Seite 25)



Kopftrieb mit Riemen links (Seite 24)

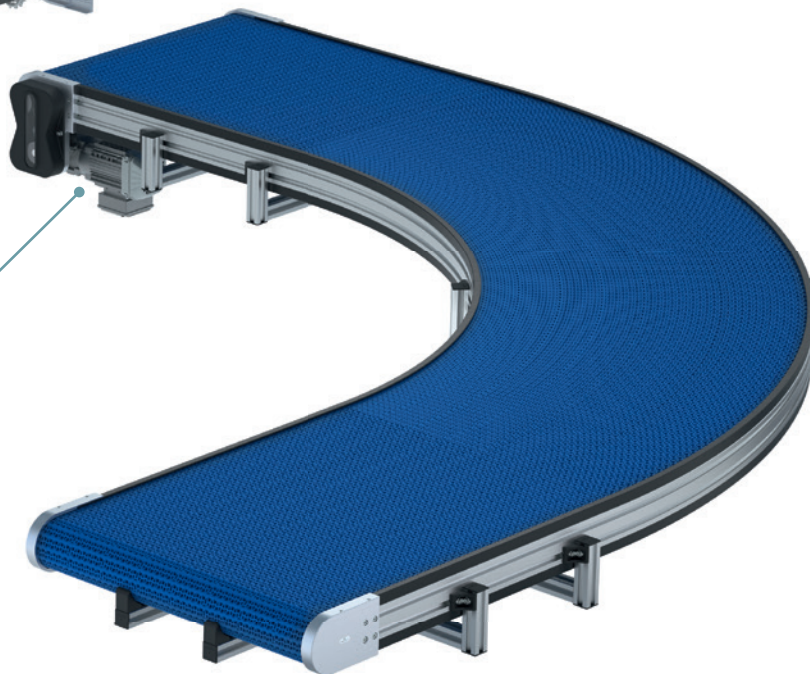

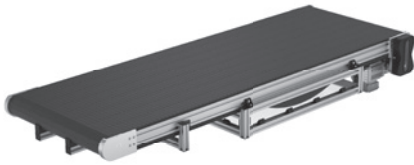

Seitenführung für Modulbandförderer
siehe Seite 50

Anwendung

Transportaufgaben aller Art

Technische Daten

Gurtgeschwindigkeiten von 6 bis 50 m/min

Antriebsleistung je nach Fördergeschwindigkeit und Belastung von 0,25 kW bis 0,55 kW (230/400V; 50/60Hz; IP54)

max. Fördergut Gesamtlast 750 kg
Modulbandteilung 1 Zoll
Temperaturbereich von -20°C bis +40°C

Modulbandausführung

Modulband offen
Modulband geschlossen

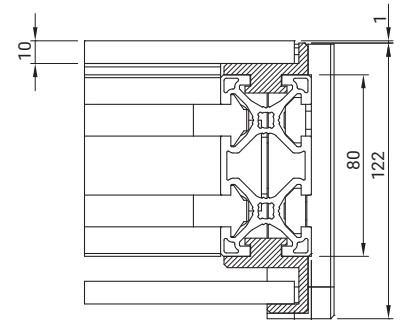

Modulbandbreite (MB)

Rahmenbreite (RB)

$RB = MB + 15$ (RB < 1500)

$RB = MB + 15$ bis 20 (RB ≥ 1500)

Antriebsvarianten¹

Kopfantrieb mit Riemen

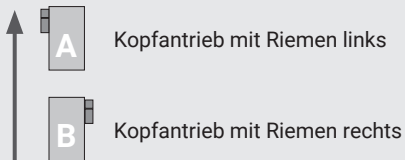

Kopfantrieb direkt

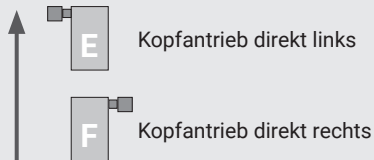

Kopfantrieb mit Riemen

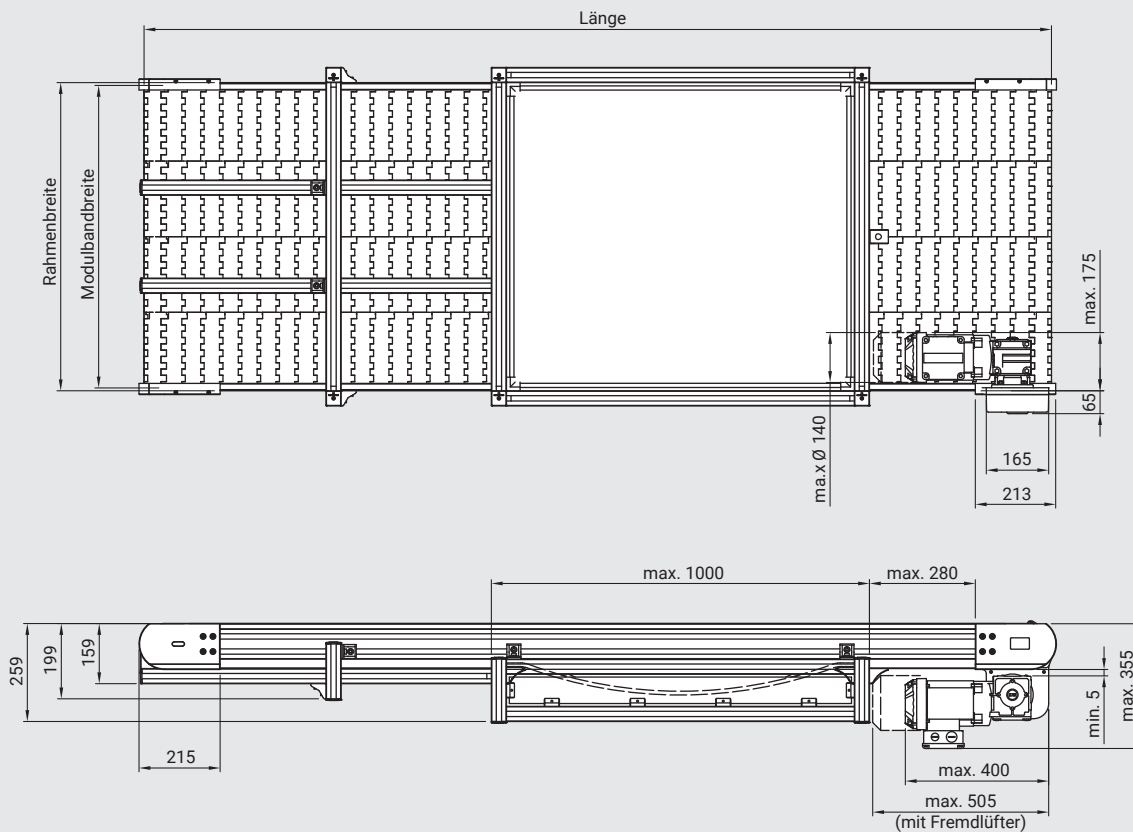

Kopfantrieb direkt

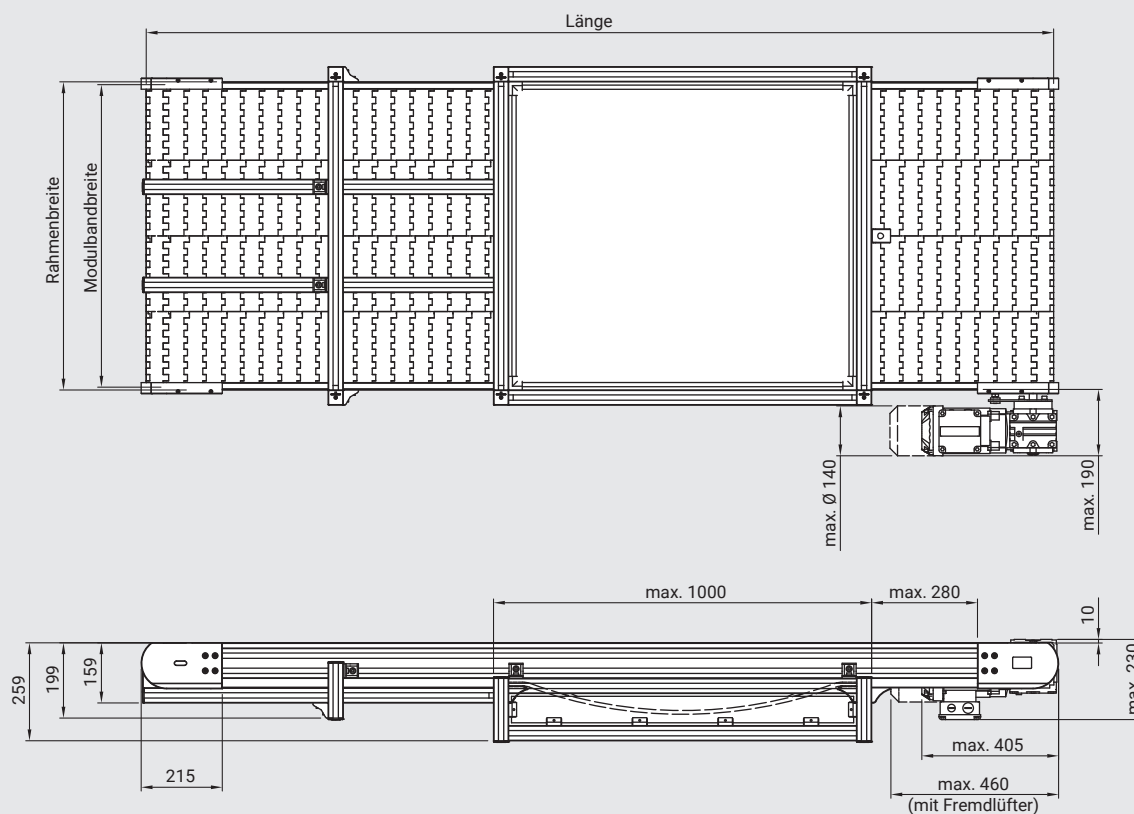

Bauformvarianten²

Seitenansicht



Längen und Rahmenbreite

Beschreibung	Länge min. ³	Länge max. ³	Rahmenbreite min. ⁴	Rahmenbreite max. ⁴
C8M Gerade Kopfantrieb mit Riemen	1500 mm	12000 mm	165 mm	2020 mm
C8M Gerade Kopfantrieb direkt	1500 mm	12000 mm	165 mm	2020 mm

Anfrage/Bestellung

Nutzen Sie bitte unser Anfrageblatt unter www.robotunits.com

- 1) Laufrichtung nur ziehend möglich
 - 2) Bauformvarianten auf Anfrage
 - 3) Sonderlängen auf Anfrage
 - 4) Rahmenbreiten können zwischen min. 165 mm bis max. 2020 mm in einem Raster von 50 mm gewählt werden.
- Zeichnungen: Maße in mm

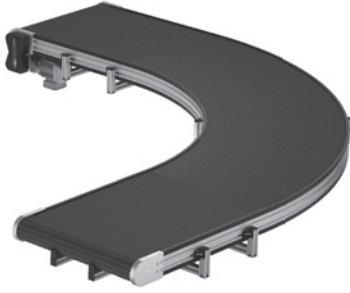

Seitenführung für Modulbandförderer
siehe Seite 50

Anwendung

Transportaufgaben aller Art

Technische Daten

Gurtgeschwindigkeiten von 6 bis 30 m/min

Antriebsleistung je nach Fördergeschwindigkeit und Belastung von 0,25 kW bis 0,55 kW (230/400V; 50/60Hz; IP54)

max. Fördergut Gesamtlast: auf Anfrage
Modulbandteilung 1 Zoll
Temperaturbereich von -20°C bis +40°C

Modulbandausführung

Modulband offen

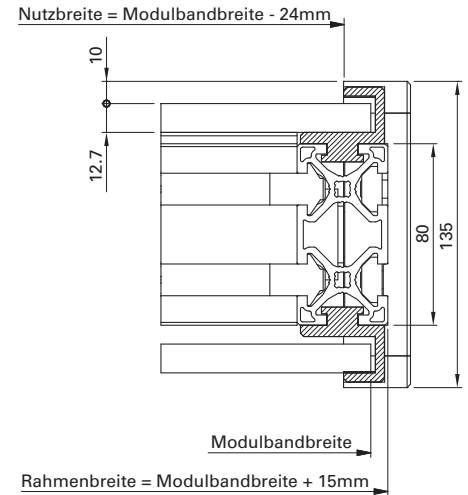

Antriebsvarianten¹

Kopfantrieb mit Riemen

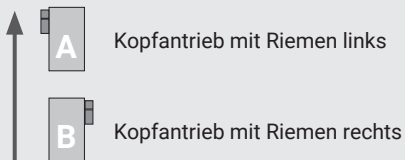

Kopfantrieb direkt

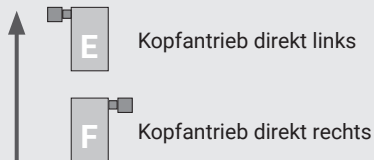

Kopfantrieb mit Riemen

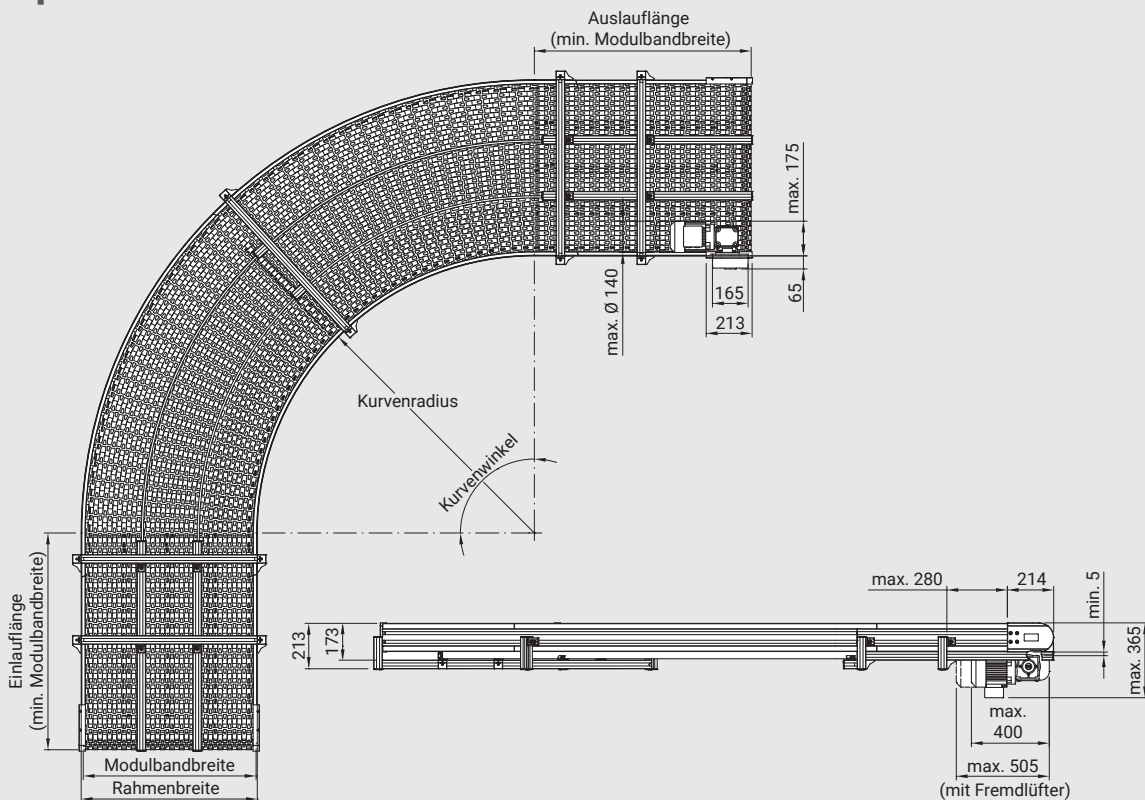

Kopfantrieb direkt

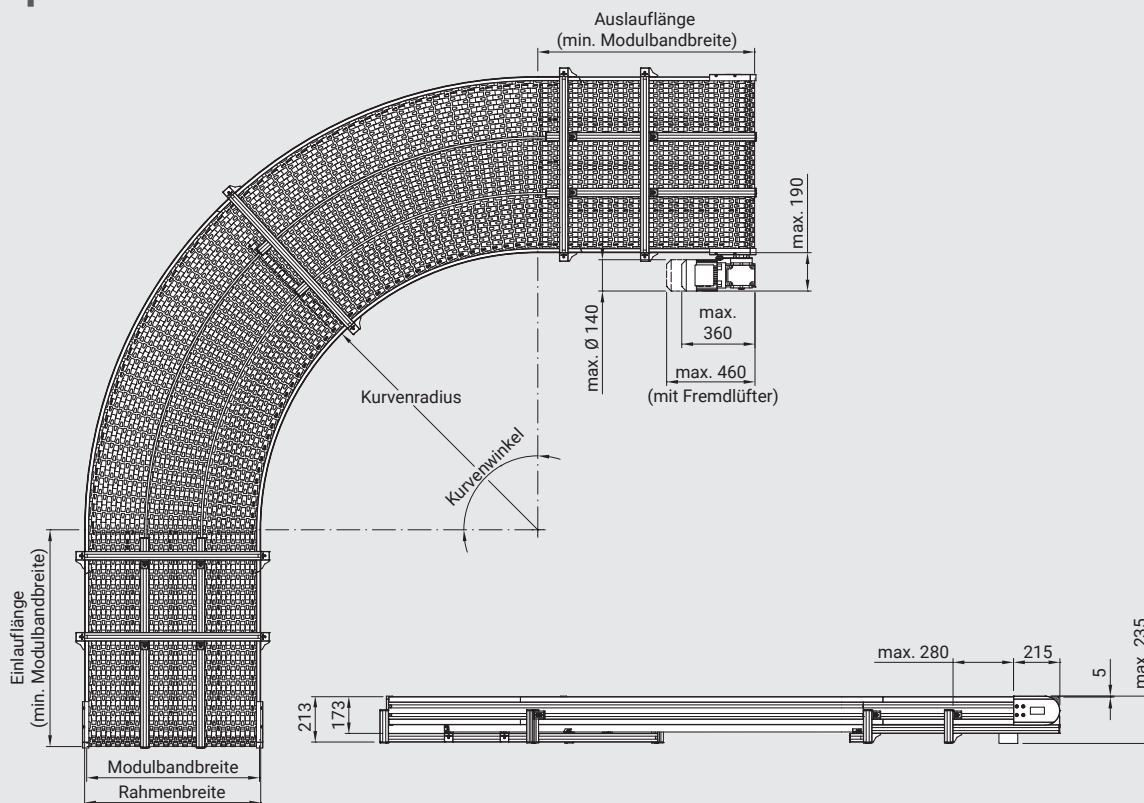

Bauformvarianten²

Seitenansicht



Draufsicht



Rahmenbreite

Beschreibung	Rahmenbreite min. ³	Rahmenbreite max. ³
C8MC Kurve Kopfantrieb mit Riemen	215 mm	1215 mm
C8MC Kurve Kopfantrieb direkt	215 mm	1215 mm

Anfrage/Bestellung

Nutzen Sie bitte unser Anfrageblatt unter www.robotunits.com

- 1) Laufrichtung nur ziehend möglich
 - 2) Bauformvarianten auf Anfrage
 - 3) Rahmenbreiten können zwischen min. 215 mm bis max. 1215 mm in einem Raster von 50 mm gewählt werden.
- Zeichnungen: Maße in mm

Zahnriemenförderer C4T Antriebs- und Verbindungsmöglichkeiten

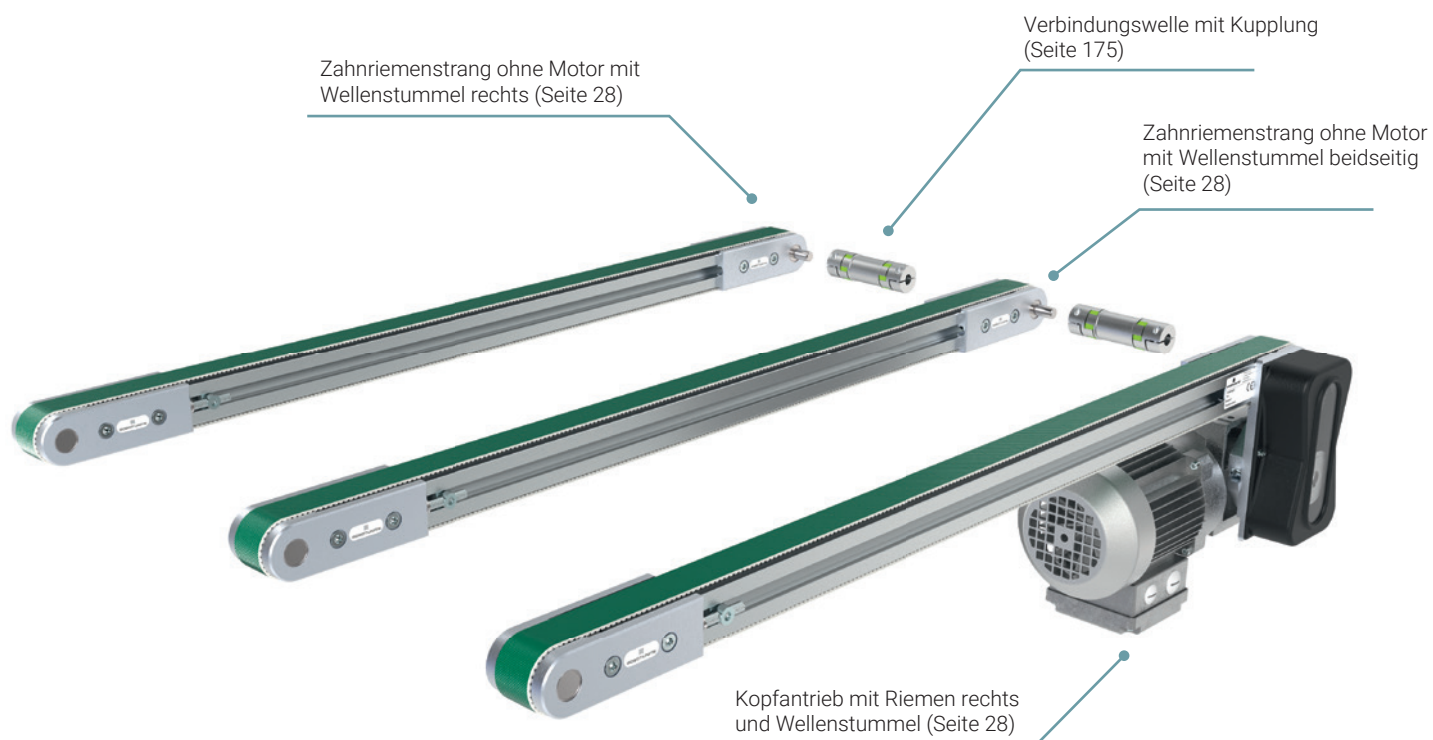

Zahnriemenförderer C8T Antriebs- und Verbindungsmöglichkeiten

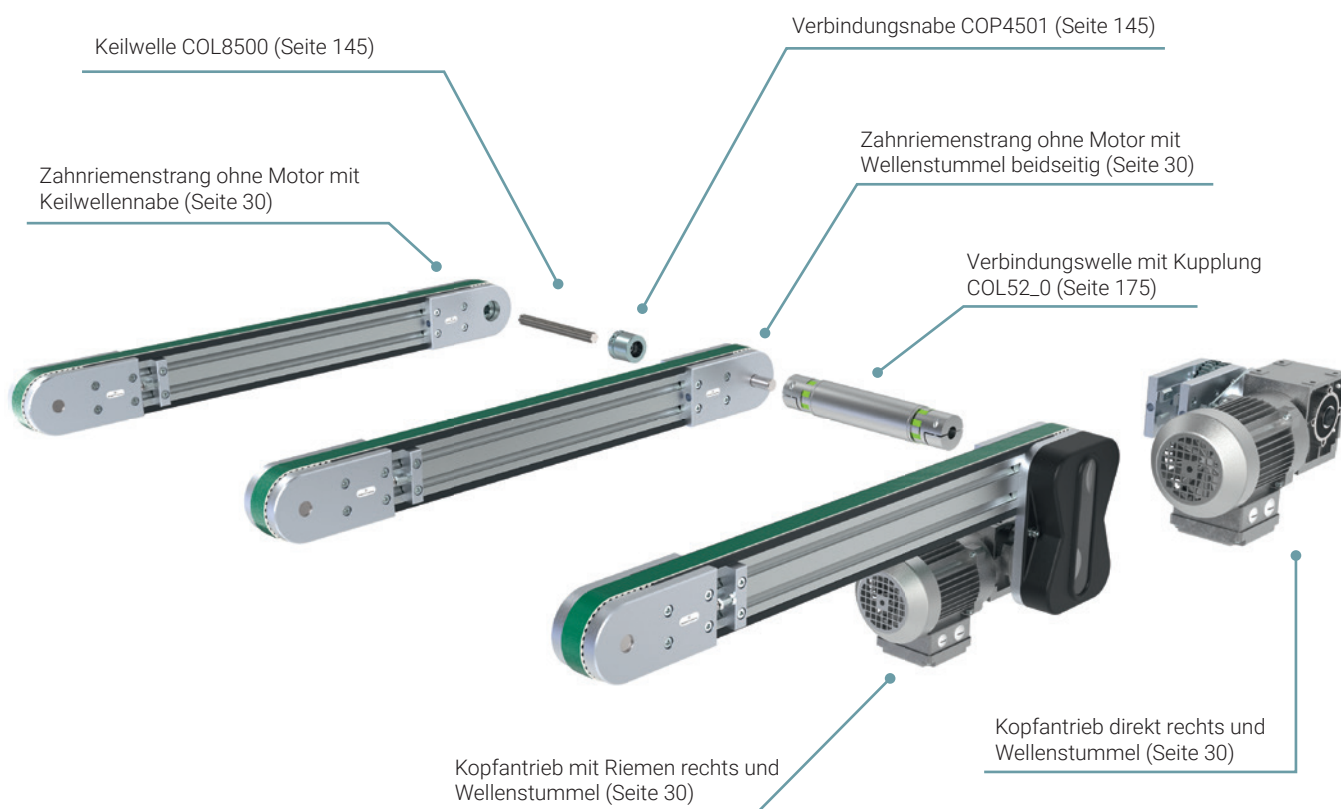



Seitenführung für Zahnriemenförderer
siehe Seite 50

Anwendung

Transportaufgaben aller Art

Technische Daten

Geschwindigkeiten:
von 3 m/min bis 58 m/min

Antriebsleistung je nach Fördergeschwindigkeit und Belastung von 0,12 kW bis 0,37 kW (230/400V; 50/60Hz; IP54)

max. Fördergut Gesamtlast 160 kg
Temperaturbereich von -20°C bis +40°C

Riemenscheibe

Zähnezahl: 30 Zähne
Wirkdurchmesser: 47,75 mm

Gurtausführung

Standardanwendung, adhäsiv für Steigtransport, staufähig, usw.

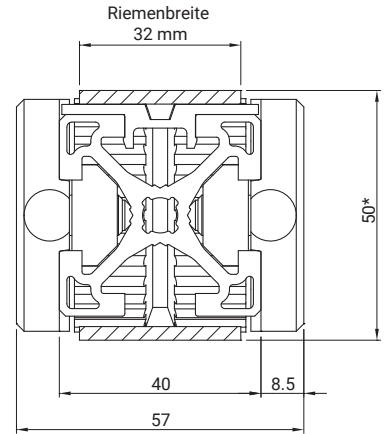

* Bei adhäsivem Gurt = 52 mm

Antriebsvarianten¹

Kopfantrieb mit Riemen

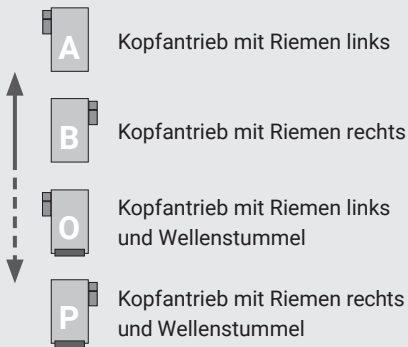

Zahnriemenstrang ohne Motor

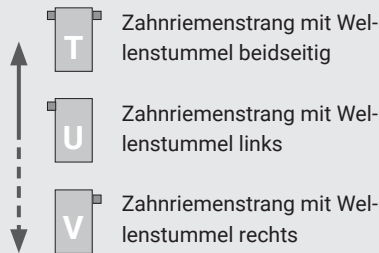

Kopfantrieb mit Riemen, zweispurig

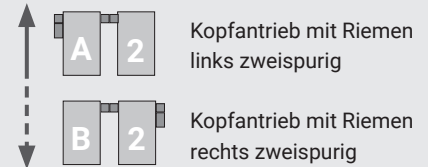

Kopfantrieb mit Riemen, dreispurig

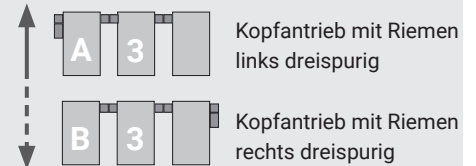

Kopfantrieb mit Riemen

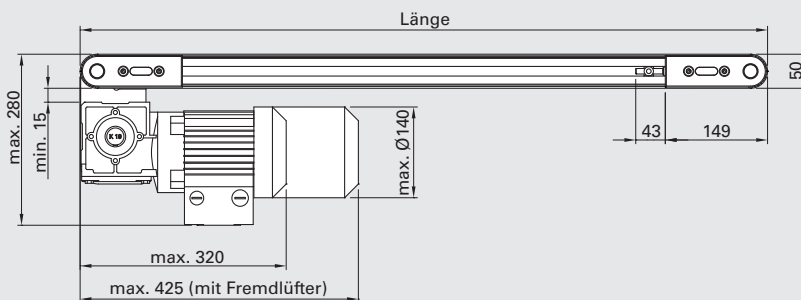

Kopfantrieb mit Riemen

O/P

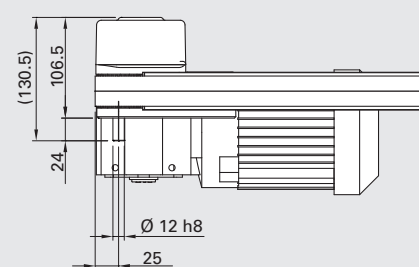
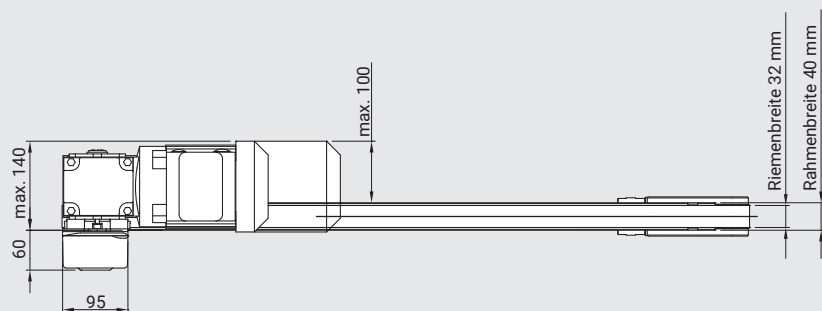

Kopfantrieb mit Riemen, zweispurig

U/V

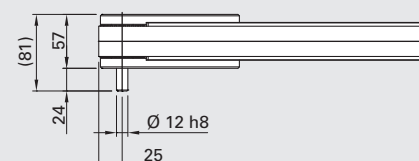
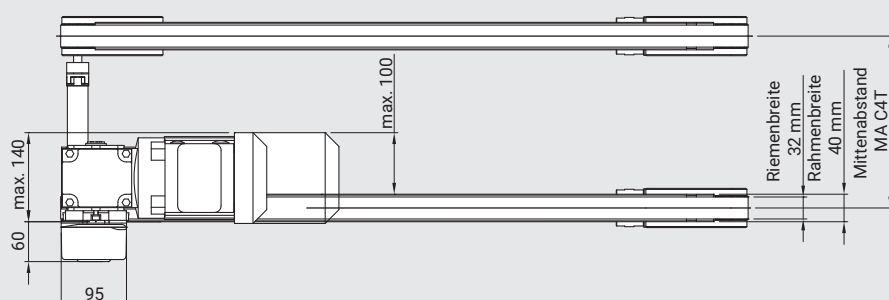

Kopfantrieb mit Riemen, dreispurig

T

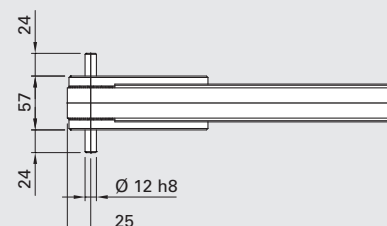
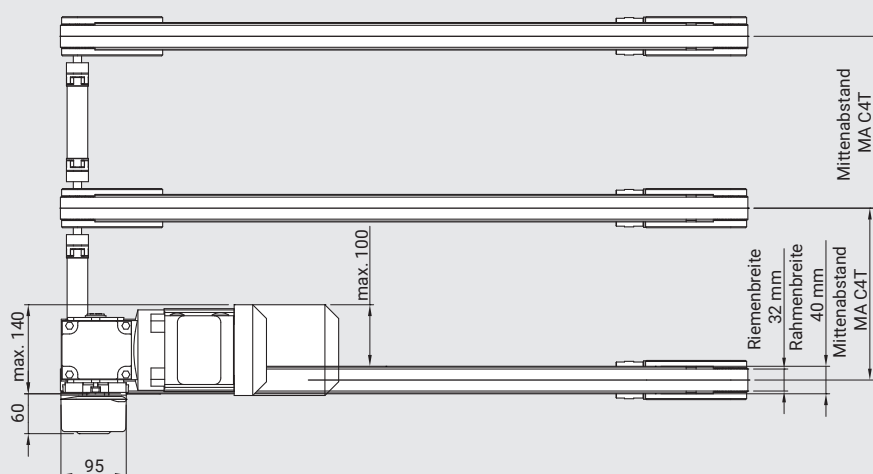

Längen und Rahmenbreite

Beschreibung	Länge min.	Länge max.	MA1	MA2
Zahnriemenförderer 40 Kopfantrieb mit Riemen	400 mm	12000 mm		
Zahnriemenförderer 40 Kopfantrieb mit Riemen, zweispurig	400 mm	12000 mm	----	
Zahnriemenförderer 40 Kopfantrieb mit Riemen, dreispurig	400 mm	12000 mm	----	----
Zahnriemenförderer 40 Zahnriemenstrang ohne Motor	400 mm	12000 mm		

Bestellung

Nutzen Sie bitte unseren Förderbandkonfigurator oder unser Anfrageblatt unter: www.robotunits.com

1) Standard Laufrichtung ist ziehend. Die Laufrichtung aller Antriebe kann durch Umpolen des Motors geändert werden.
Zeichnungen: Maße in mm

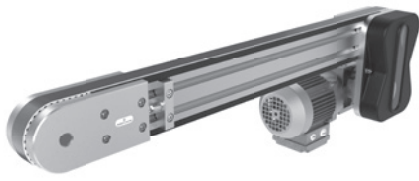

Seitenführung für Zahnriemenförderer
siehe Seite 50

Anwendung

Transportaufgaben aller Art

Technische Daten

Geschwindigkeiten:
von 6 m/min bis 66 m/min

Antriebsleistung je nach Fördergeschwindigkeit und Belastung von 0,25 kW bis 0,37 kW (230/400V; 50/60Hz; IP54)

max. Fördergut Gesamtlast 400 kg
Temperaturbereich von -20°C bis +40°C

Riemenscheibe

Zähnezahl: 32 Zähne
Wirkdurchmesser: 101,85 mm

Gurtausführung

Standardanwendung, adhäsiv für Steigtransport, staufähig, usw.

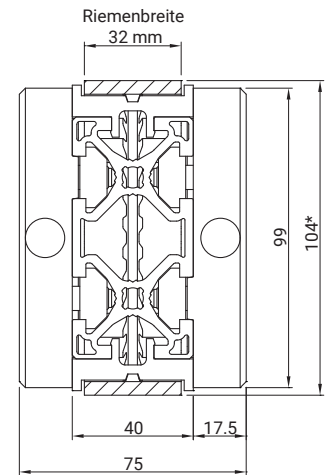

* Bei adhäsivem Gurt = 108 mm

Antriebsvarianten¹

Kopfantrieb mit Riemen Fmax 4000 N

- A** Kopfantrieb mit Riemen links
- B** Kopfantrieb mit Riemen rechts
- O** Kopfantrieb mit Riemen links und Wellenstummel
- P** Kopfantrieb mit Riemen rechts und Wellenstummel

Kopfantrieb direkt Fmax 6000 N

- E** Kopfantrieb direkt links
- F** Kopfantrieb direkt rechts
- R** Kopfantrieb direkt links und Wellenstummel
- S** Kopfantrieb direkt rechts und Wellenstummel

Kopfantrieb mit Riemen

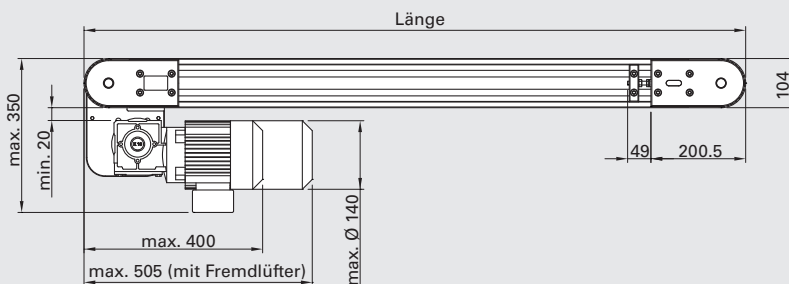

Kopfantrieb direkt

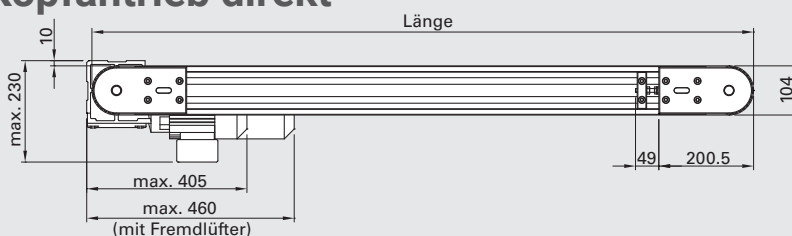

Kopfantrieb, zweispurig

- A 2** Kopfantrieb mit Riemen links zweispurig
- B 2** Kopfantrieb mit Riemen rechts zweispurig
- E 2** Kopfantrieb direkt links zweispurig
- F 2** Kopfantrieb direkt rechts zweispurig

Kopfantrieb, dreispurig

- A 3** Kopfantrieb mit Riemen links dreispurig
- B 3** Kopfantrieb mit Riemen rechts dreispurig
- E 3** Kopfantrieb direkt links dreispurig
- F 3** Kopfantrieb direkt rechts dreispurig

Zahnriemenstrang ohne Motor, verstellbar

- T** Zahnriemenstrang mit Wellenstummel beidseitig
- U** Zahnriemenstrang mit Wellenstummel links
- V** Zahnriemenstrang mit Wellenstummel rechts

Zahnriemenstrang ohne Motor

- W** Zahnriemenstrang mit Keilwellennabe

Kopfantrieb mit Riemen, zwei- dreispurig

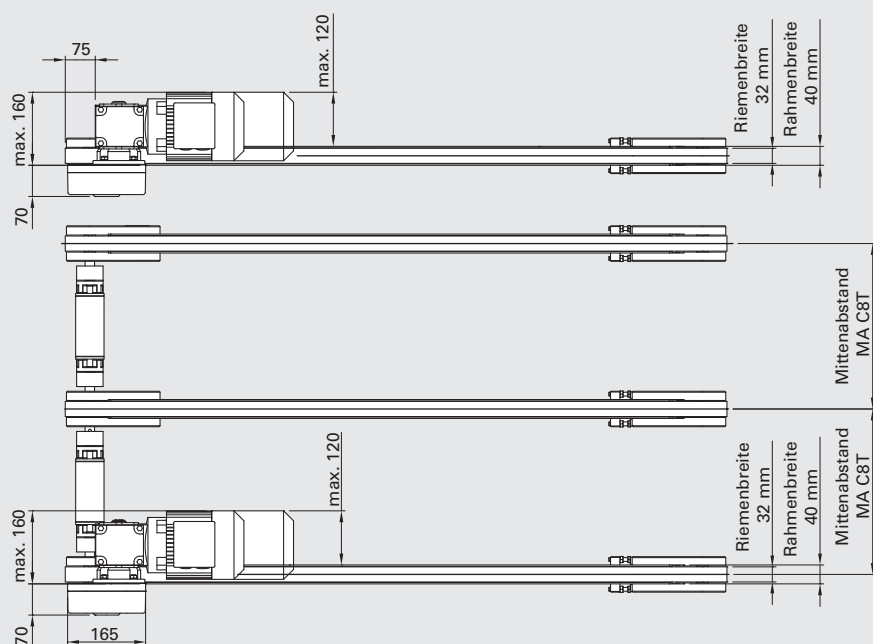

O/P

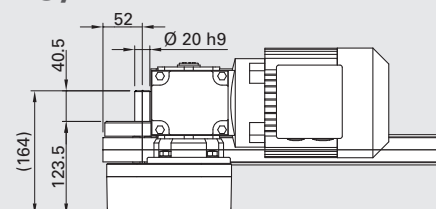

U/V

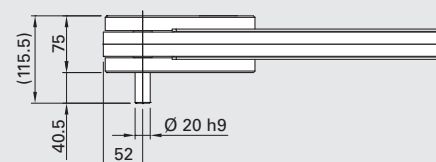

T

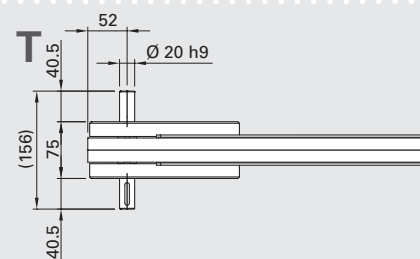

Kopfantrieb direkt, zwei- dreispurig

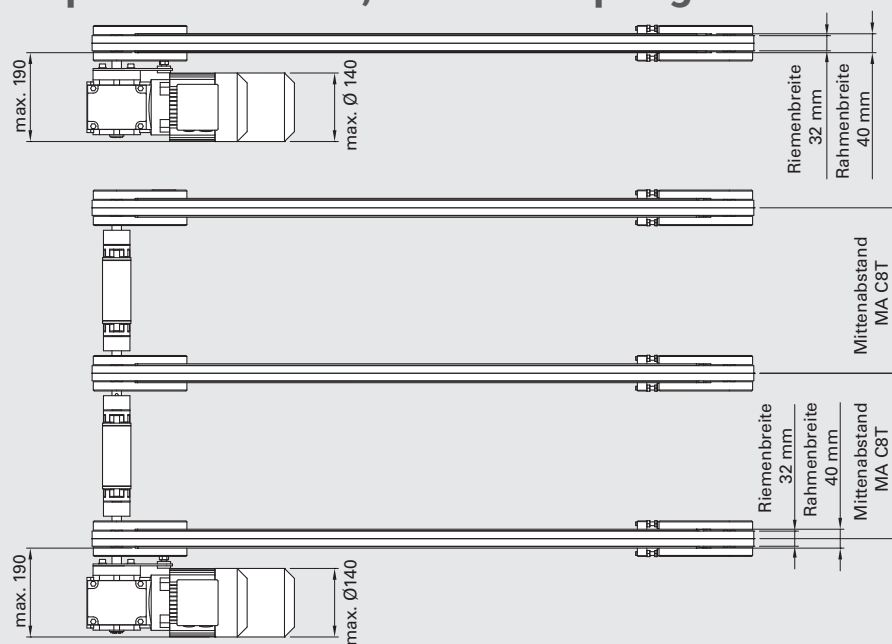

R/S

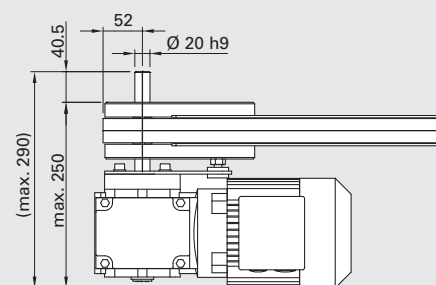

W, verstellbar



Längen und Rahmenbreite

Beschreibung	Länge min.	Länge max.	MA1	MA2
Zahnriemenförderer 80 Kopfantrieb mit Riemen	550 mm	12000 mm		
Zahnriemenförderer 80 Kopfantrieb mit Riemen, zweispurig	550 mm	12000 mm	----	
Zahnriemenförderer 80 Kopfantrieb mit Riemen, dreispurig	550 mm	12000 mm	----	----
Zahnriemenförderer 80 Kopfantrieb direkt	550 mm	12000 mm		
Zahnriemenförderer 80 Kopfantrieb direkt, zweispurig	550 mm	12000 mm	----	
Zahnriemenförderer 80 Kopfantrieb direkt, dreispurig	550 mm	12000 mm	----	----
Zahnriemenförderer 80 Zahnriemenstrang ohne Motor	550 mm	12000 mm		

Bestellung

Nutzen Sie bitte unseren Förderbandkonfigurator oder unser Anfrageblatt unter: www.robotunits.com

1) Standard Laufrichtung ist ziehend. Die Laufrichtung aller Antriebe kann durch Umpolen des Motors geändert werden.

**Anwendung**

Unterbau für Zahnriemenförderer 40

Technische Daten

Material: Aluminium seidenmatt eloxiert,
GD-Zn verzinkt, Stahl verzinkt, Gummi

Lieferumfang

Unterbausegment am Förderband fertig
montiert

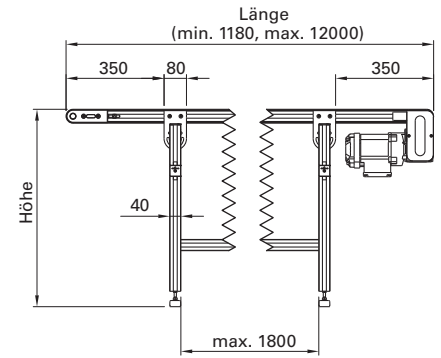
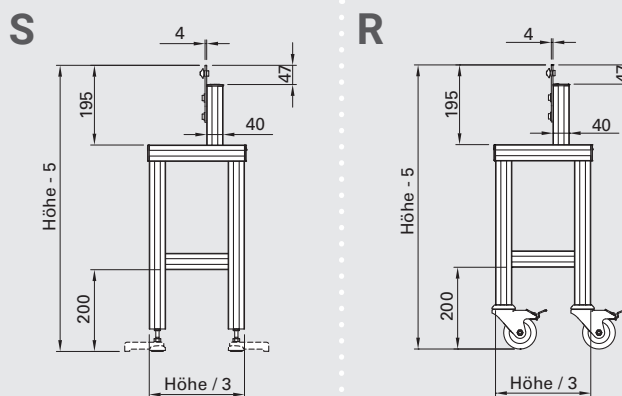
**Unterbau Typen 1-Strang****Unterbau Typen 2-Strang**

Stellfüße BAS 4008¹
Höhenverstellung ± 20 mm

Feststellbare Lenkrollen
CAS 3080

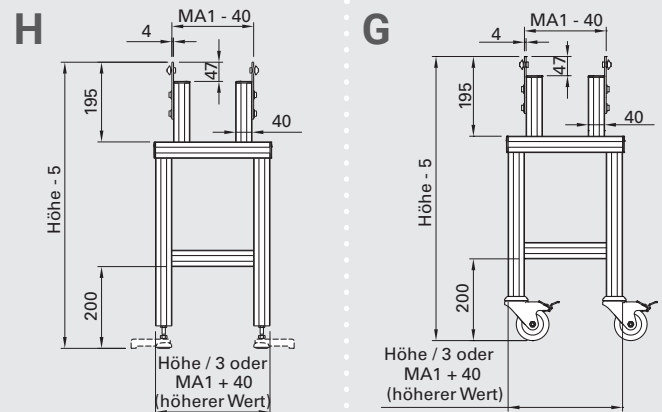

Stellfüße BAS 4008¹
Höhenverstellung ± 20 mm

Feststellbare Lenkrollen
CAS 3080

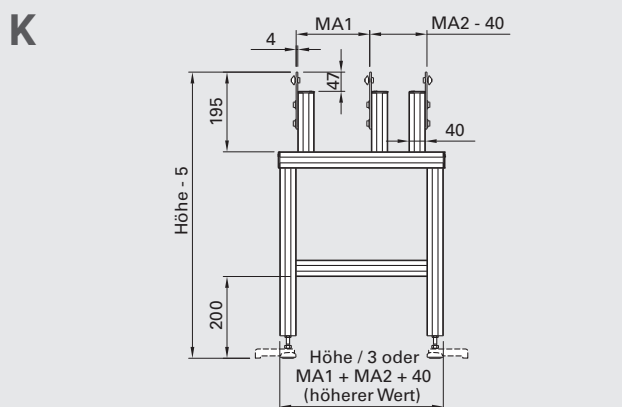
Unterbau Typen 3-Strang

Stellfüße BAS 4008¹
Höhenverstellung ± 20 mm

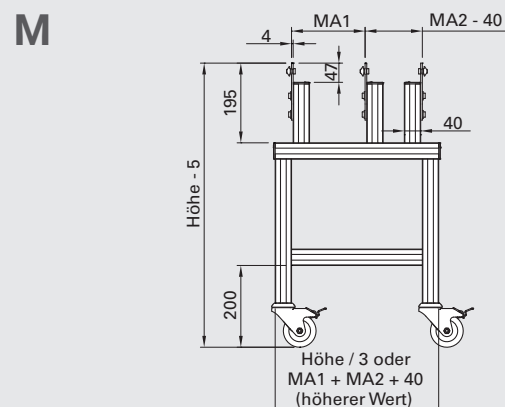

Feststellbare Lenkrollen
CAS 3080

Bestellcode

Beschreibung	Bestellcode ²				
	Länge	Type	Höhe	MA1	MA2
Unterbau C4T	---	_ NN	---	---	---

1) Optional mit Bodenbefestigung BAP 4500.

2) Bitte ergänzen Sie den Bestellcode um die entsprechenden Parameter für die Bearbeitungsinformationen.

Zeichnungen: Maße in mm

C8G

Unterbau C8T

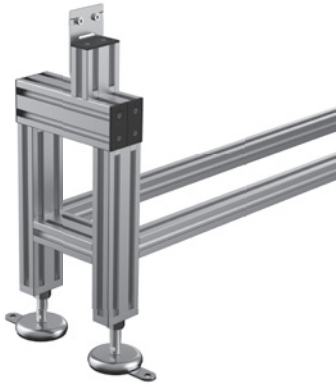
**Anwendung**

Unterbau für Zahnriemenförderer 80

Technische Daten

Material: Aluminium seidenmatt eloxiert,
GD-Zn verzinkt, Stahl verzinkt, Gummi

Lieferumfang

Unterbausegment am Förderband fertig
montiert

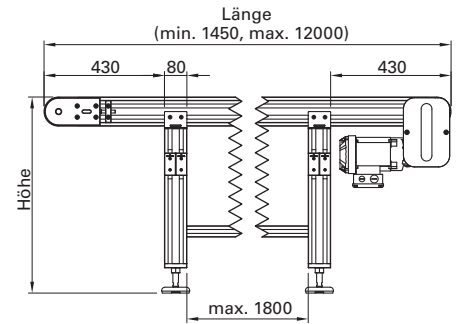

Unterbau Typen 1-Strang

Unterbau Typen 2-Strang

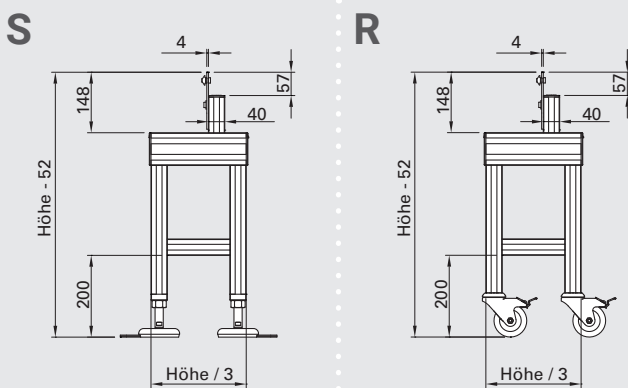

S
Stellfüße BAS 1120
Höhenverstellung ± 30 mm

R
Feststellbare Lenkrollen
CAS 3080

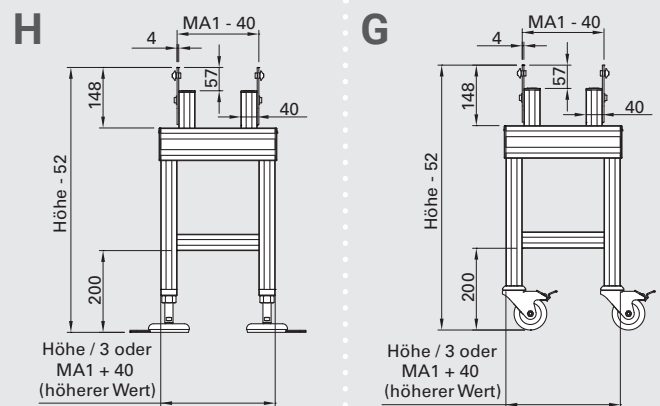

H
Stellfüße BAS 1120
Höhenverstellung ± 30 mm

G
Feststellbare Lenkrollen
CAS 3080

Unterbau Typen 3-Strang

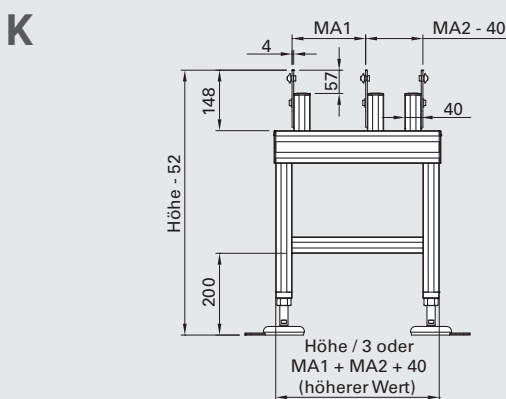

K
Stellfüße BAS 1120
Höhenverstellung ± 30 mm

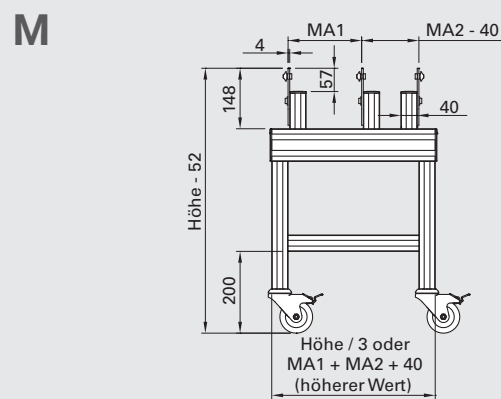

M
Feststellbare Lenkrollen
CAS 3080

Bestellcode

Beschreibung	Bestellcode ¹				
	Länge	Type	Höhe	MA1	MA2
Unterbau C8T	----	_ NN	----	----	----

1) Bitte ergänzen Sie den Bestellcode um die entsprechenden Parameter für die Bearbeitungsinformationen.
Zeichnungen: Maße in mm

Rollenförderer Gerade



Schrägrollenförderer



Rollenförderer Einschleuser



Rollenförderer Kurve



Eckumsetzer 50

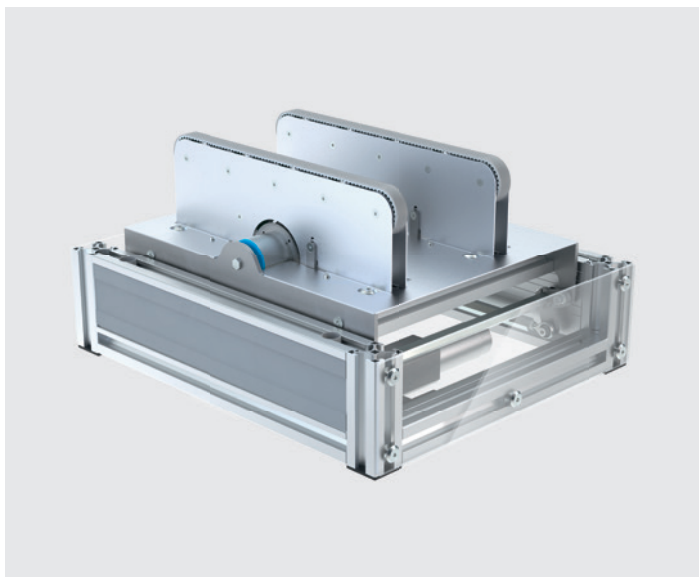

Eckumsetzer 100

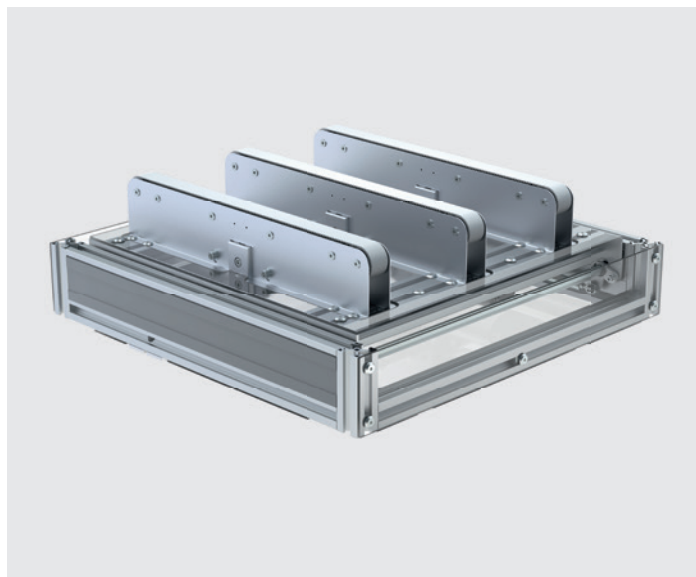

Dreheinheit





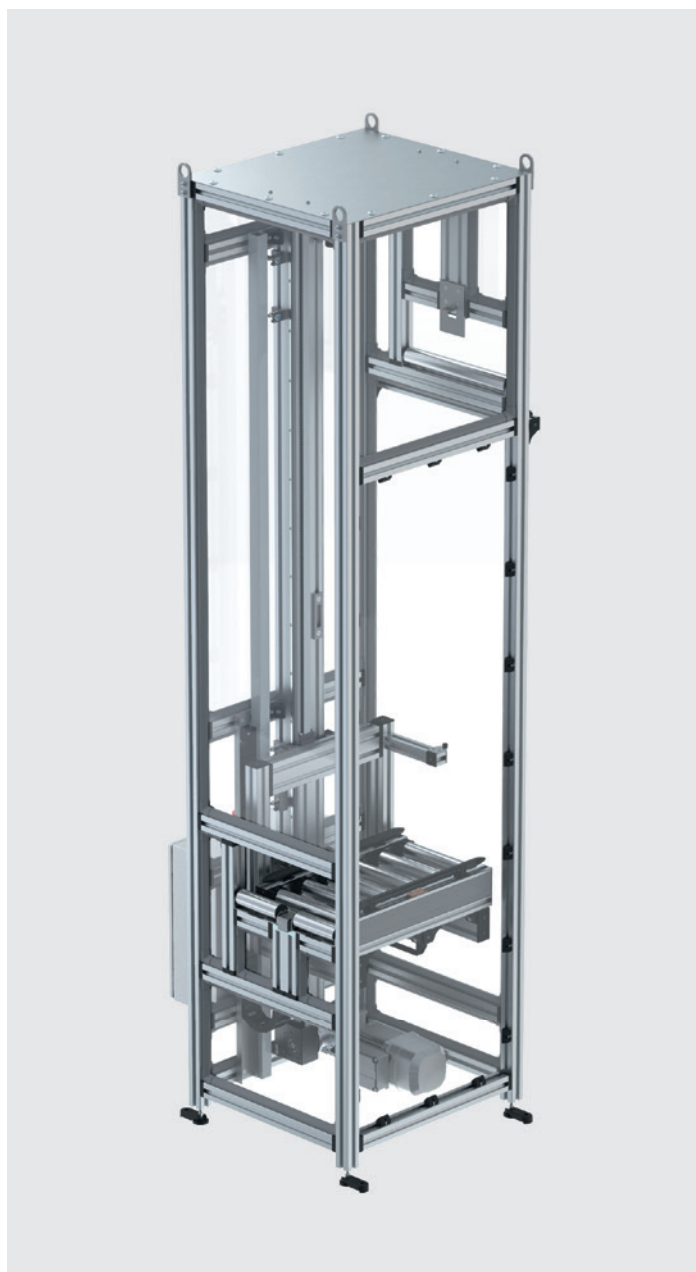







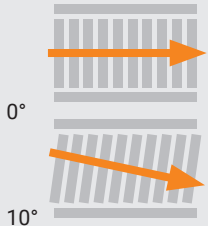

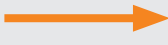
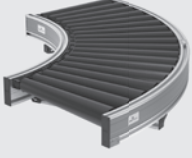

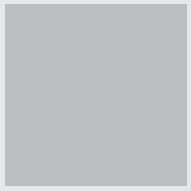



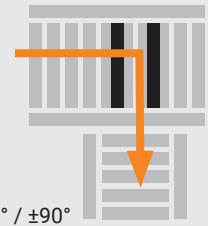

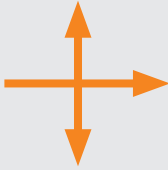
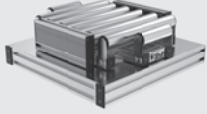
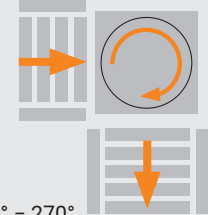
Heber

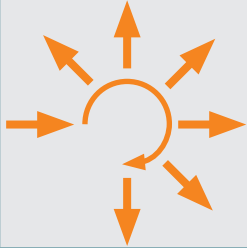

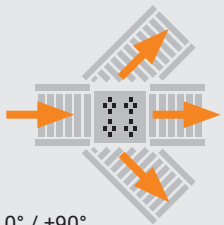
Sorter

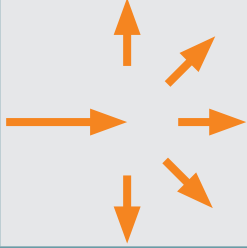

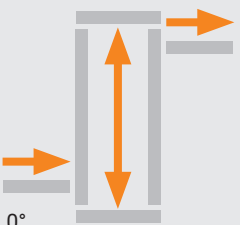
Rollenförderermodule

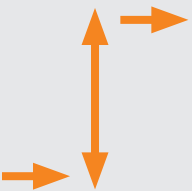
Modul	Fördergut- ausrichtung Winkelbereich Förderrichtung	Platzbedarf	Durchsatz (Zyklen/h)	Anwendungen
	 0° 10°		 max. 2000	
	 45° / 90°		 max. 2000	
	 0° / ±90°		 max. 1500	
	 0° - 270°		 max. 350	
	 0° / ±90°		 max. 6000	
	 0°		 max. 350	

Staudruckloses Fördern

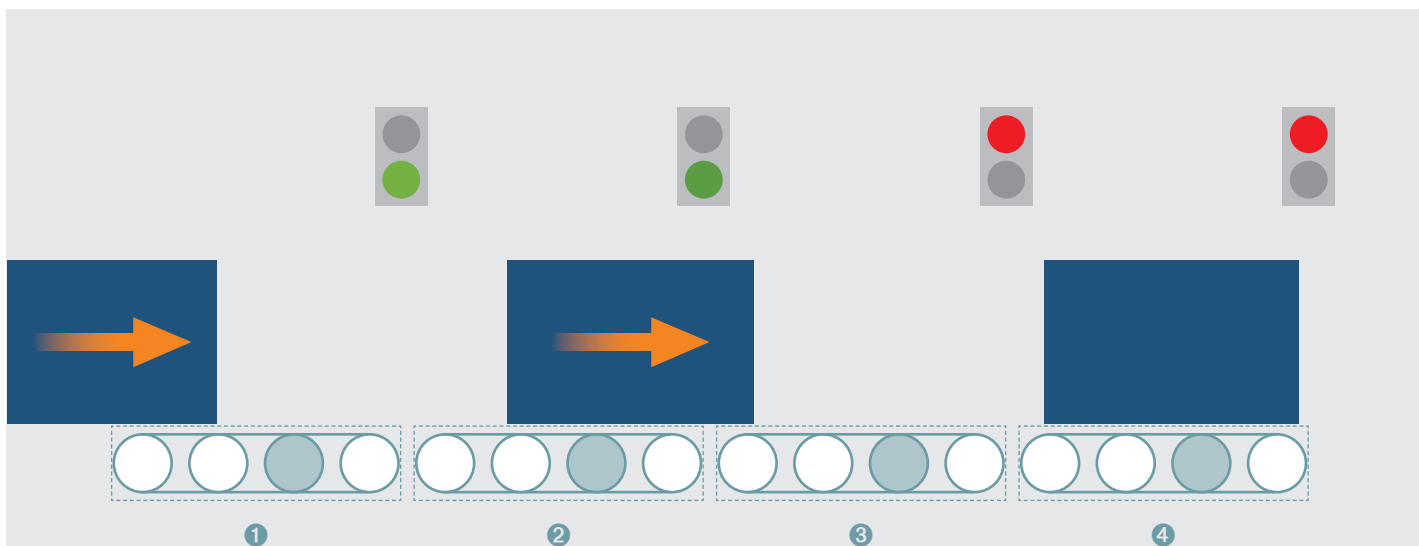

Der Rollenförderer mit staudruckloser Logik (ZPA – zero pressure accumulation – Logik) ist in einzelne Zonen aufgeteilt. Die unterschiedlichen Zonen sind untereinander verbunden und kommunizieren miteinander. Läuft ein Transportgut auf eine belegte Zone zu ④, bleibt das Transportgut auf der vorherigen freien Zone ③ stehen. Werden belegte Zonen frei ④, folgen vorgelagerte Zonen automatisch ③.

Vorteile

- + „Plug and Play“ Lösung mit dezentral gesteuertem Controller – keine übergeordnete Steuerung erforderlich
- + Es drehen sich nur die benötigten Rollen – energieeffizient
- + Staudruckloses (berührungsfreies) Fördern

Antriebstechnik

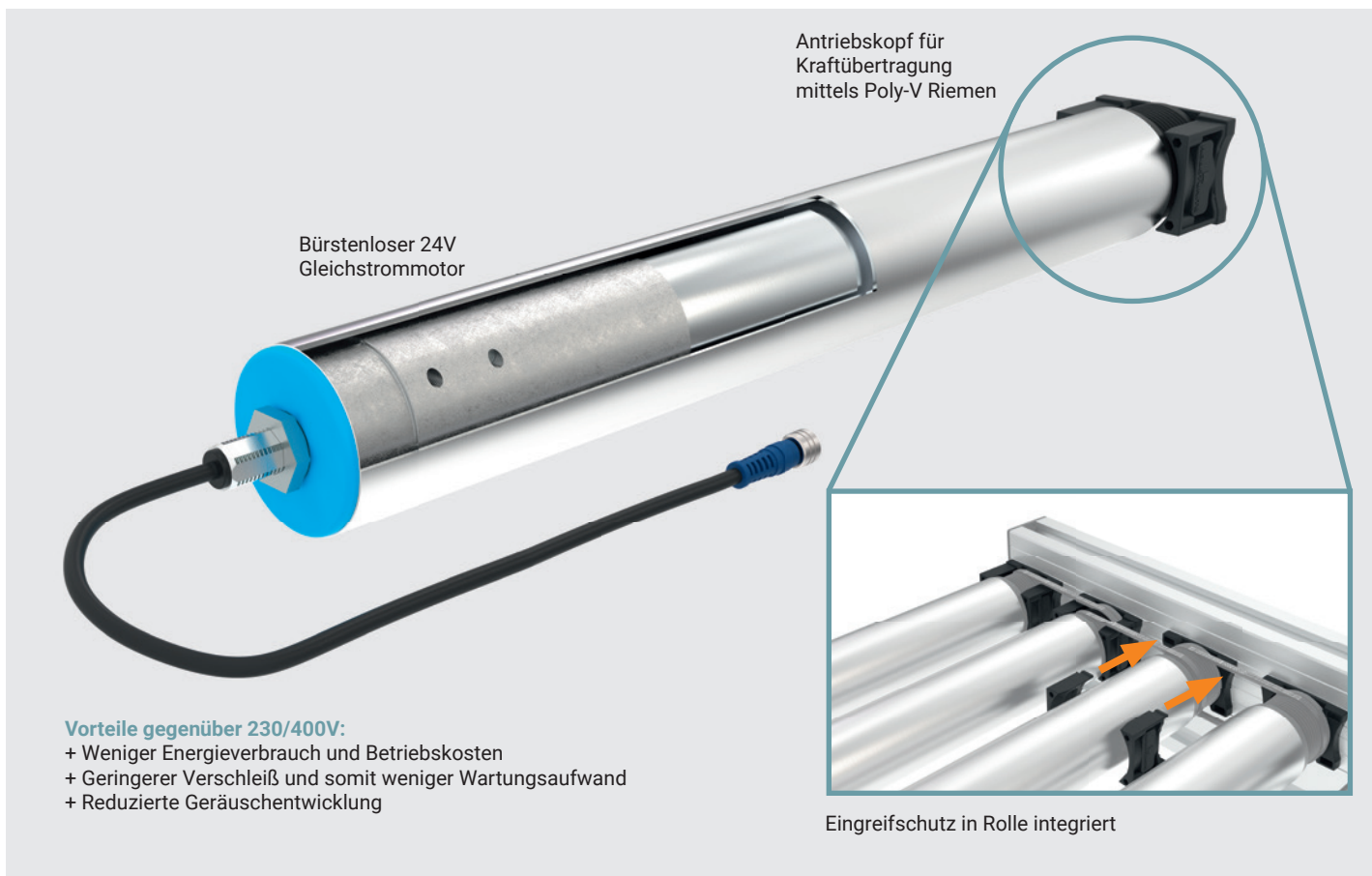



Unterstützte Steuerungsprotokolle:



EtherNet/IP EtherCAT

Anwendung

Staudruckloses Fördern von Fördergütern in verschiedenen Größen

Technische Daten

Bürstenloser 24 V Gleichstrommotor
 Speed Code / Geschwindigkeit:
 15 = 2 bis 20 m/min (Alternativ)
 20 = 10 bis 28 m/min (Standard)
 35 = 15 bis 50 m/min (Alternativ)
 Temperaturbereich von +2°C bis +40°C
 Max. Dauerstrom pro Motorrolle: 2,5 A
 Ø Dauerstrom pro Motorrolle: 1,5 A
 Antrieb der Rollen über Poly-V Riemen
 Rollenmaterial: Stahl verzinkt
 Riemenmaterial: Chloropren mit PA Zugträger
 Rahmenmaterial: Aluminium seidenmatt eloxiert
 max. Fördergutgewicht 100 kg

Steuereinheit:

Komplett verkabelt inkl. Sensoren

Konfiguration:

Staudrucklose Steuerlogik
 (nicht bei EtherCAT)

Variante ohne Seitenführung

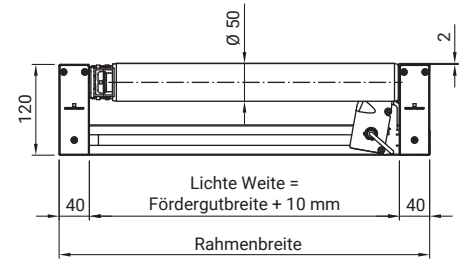

Variante mit Seitenführung

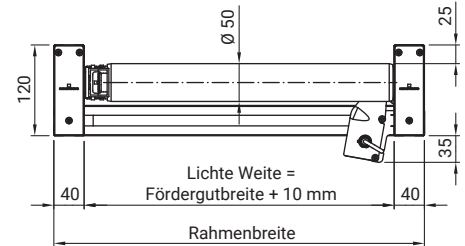

Seitenführung für Rollenförderer
 siehe Seite 51

Optionales Rollenmaterial:

Edelstahl

PU bzw. PVC Gummierung

Abmessungen

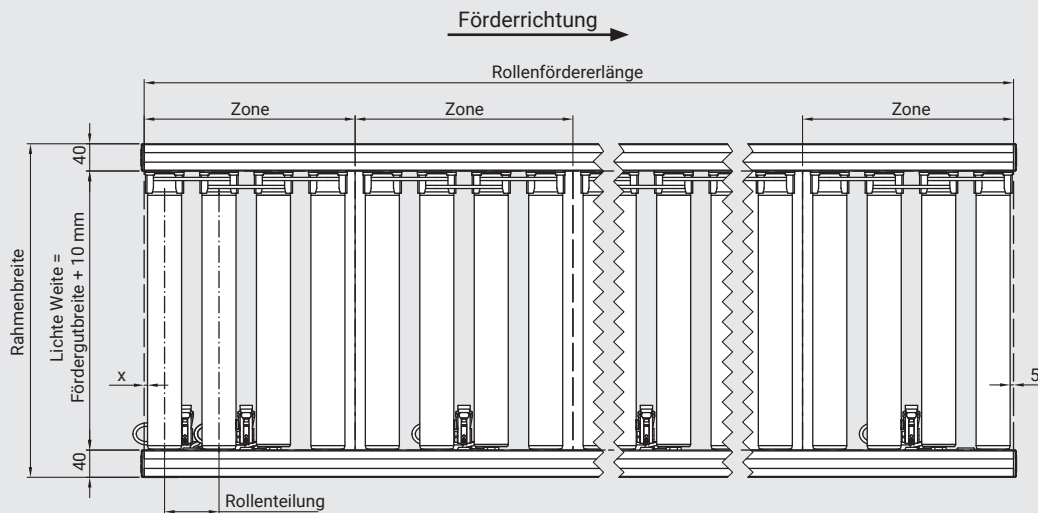

x: Abhängig von der Fördergutlänge

Standard Abmessungen

Beschreibung	Fördergut (LxB)	Lichte Weite	Rahmenbreite	Rollenteilung	Standardlänge bis
Rollenförderer Gerade	400 x 300 mm	310 mm	390 mm	105 mm	6000 mm
Rollenförderer Gerade	300 x 400 mm	410 mm	490 mm	80 mm	6000 mm
Rollenförderer Gerade	600 x 400 mm	410 mm	490 mm	160 mm	6000 mm
Rollenförderer Gerade	400 x 600 mm	610 mm	690 mm	105 mm	6000 mm

Sonderbreiten (Lichte Weite min. 310 mm, Lichte Weite max. 1210 mm), Sonderlängen und Sonderrollenteilung sind auf Anfrage möglich.
 Richtwert für Rollenteilung: Fördergutlänge in Förderrichtung / 3,75

R5A

Schrägrollenförderer



Anwendung

Ausrichten von Fördergütern in verschiedenen Größen an einer Kante

Technische Daten

Bürstenloser 24 V Gleichstrommotor
 Speed Code / Geschwindigkeit:
 15 = 2 bis 20 m/min (Alternativ)
 20 = 10 bis 28 m/min (Standard)
 35 = 15 bis 50 m/min (Alternativ)
 Temperaturbereich von +2°C bis +40°C
 Max. Dauerstrom pro Motorrolle: 2,5 A
 Ø Dauerstrom pro Motorrolle: 1,5 A
 Antrieb der Rollen über Poly-V Riemen
 Rollenmaterial: Stahl verzinkt
 Riemenmaterial: Chloropren mit PA
 Zugträger
 Rahmenmaterial: Aluminium seidenmatt
 eloxiert
 max. Fördergutgewicht 50 kg

Steuereinheit:

Komplett verkabelt, optional mit Sensorik

Versatz pro Meter: 173 mm

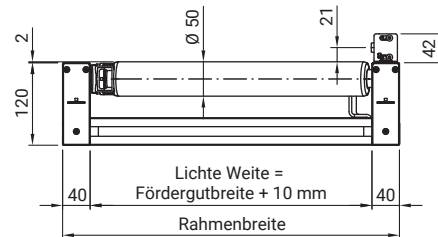

Optionales Rollenmaterial:
Edelstahl

Abmessungen

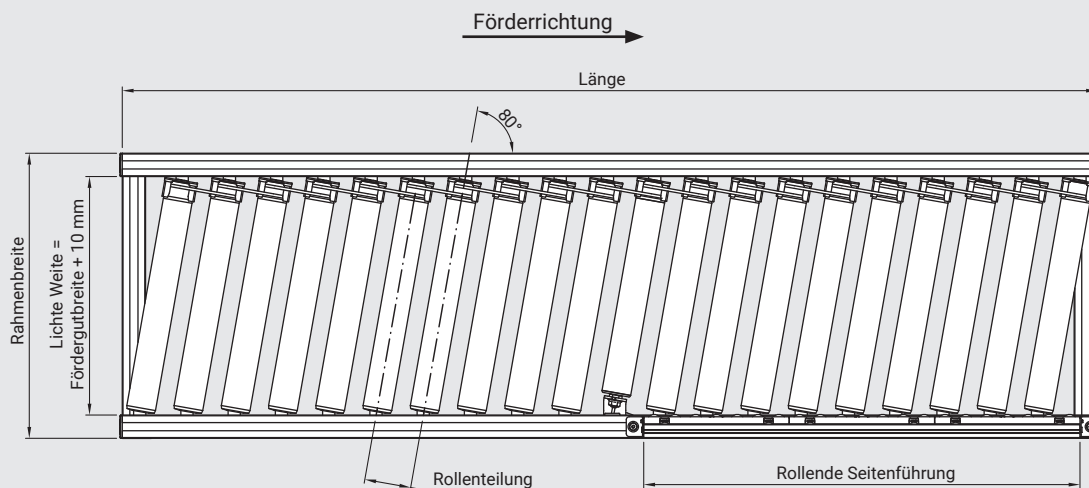

Lichte Weite min. 310 mm, Lichte Weite max. 1210 mm

Anfrage/Bestellung

Nutzen Sie bitte unser Anfrageblatt unter www.robotunits.com

Zeichnungen: Maße in mm

**Anwendung**

Staudruckloses Fördern und einschleusen in eine Förderstrecke von Fördergütern in verschiedenen Größen

Technische Daten

Bürstenloser 24 V Gleichstrommotor
 Speed Code / Geschwindigkeit:
 15 = 2 bis 20 m/min (Alternativ)
 20 = 10 bis 28 m/min (Standard)
 35 = 15 bis 50 m/min (Alternativ)
 Temperaturbereich von +2°C bis +40°C
 Max. Dauerstrom pro Motorrolle: 2,5 A
 Ø Dauerstrom pro Motorrolle: 1,5 A
 Antrieb der Rollen über Poly-V Riemen
 Rollenmaterial: Stahl verzinkt
 Riemenmaterial: Chloropren mit PA
 Zugträger
 Rahmenmaterial: Aluminium seidenmatt eloxiert
 max. Fördergutgewicht 50 kg

Unterstützte Steuerungsprotokolle:

EtherNet/IP **EtherCAT**



Seitenführung für Rollenförderer
siehe Seite 51

Steuereinheit:

Komplett verkabelt inkl. Sensorik und Schaltschrank

Konfiguration:

Staudrucklose Steuerlogik mit nachgelager-tem Rollenförderer (nicht bei EtherCAT)

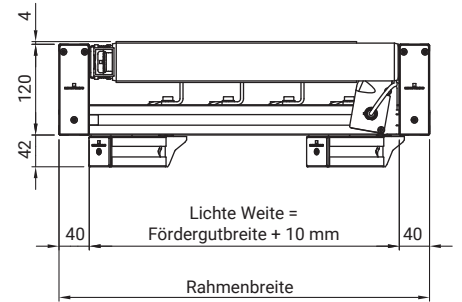
**Optionales Rollenmaterial:**

Edelstahl

PU bzw. PVC Gummierung

Abmessungen

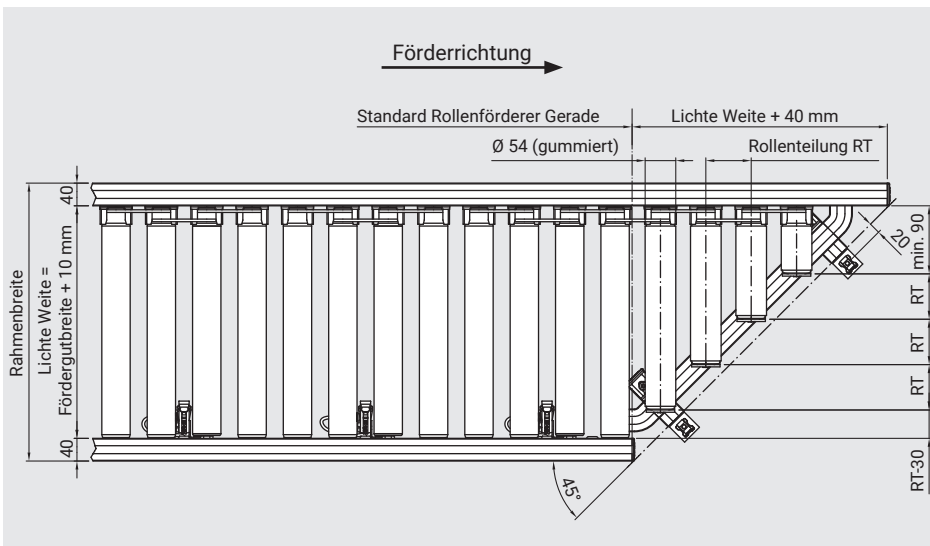

Layout

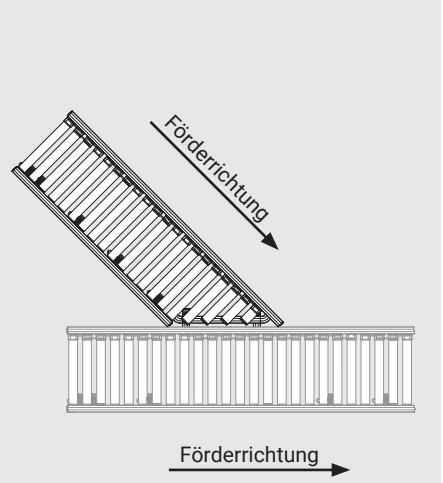
Rollenförderer Gerade mit Einschleuser

Standard Abmessungen

Beschreibung	Fördergut (LxB)	Lichte Weite	Rahmenbreite	Rollenteilung	Standardlängen bis
Rollenförderer Einschleuser	400 x 300 mm	310 mm	390 mm	105 mm	6000 mm
Rollenförderer Einschleuser	300 x 400 mm	410 mm	490 mm	80 mm	6000 mm
Rollenförderer Einschleuser	600 x 400 mm	410 mm	490 mm	160 mm	6000 mm
Rollenförderer Einschleuser	400 x 600 mm	610 mm	690 mm	105 mm	6000 mm

Sonderabmessungen sind auf Anfrage möglich.

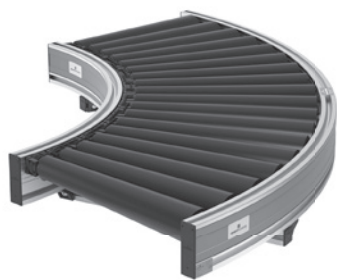
**Anwendung**

Staudruckloses Fördern von Fördergütern in verschiedenen Größen

Technische Daten

Bürstenloser 24 V Gleichstrommotor
 Speed Code / Geschwindigkeit:
 15 = 2 bis 20 m/min (Alternativ)
 20 = 10 bis 28 m/min (Standard)
 35 = 15 bis 50 m/min (Alternativ)
 Temperaturbereich von +2°C bis +40°C
 Max. Dauerstrom pro Motorrolle: 2,5 A
 Ø Dauerstrom pro Motorrolle: 1,5 A
 Antrieb der Rollen über Poly-V Riemen
 Rollenmaterial: Stahl verzinkt mit konischen Kunststoffaufsätzen aus PP mit 10 % GF
 Riemenmaterial: Chloropren mit PA
 Zugträger
 Rahmenmaterial: Aluminium seidenmatt eloxiert
 max. Fördergutgewicht 100 kg

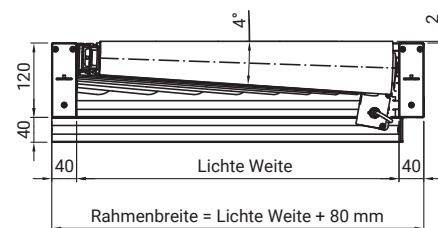
**Unterstützte Steuerungsprotokolle:**

EtherNet/IP EtherCAT



Seitenführung für Rollenförderer
 siehe Seite 51

Steuereinheit:

Komplett verkabelt inkl. Sensoren

Konfiguration:

Staudrucklose Steuerlogik
 (nicht bei EtherCAT)

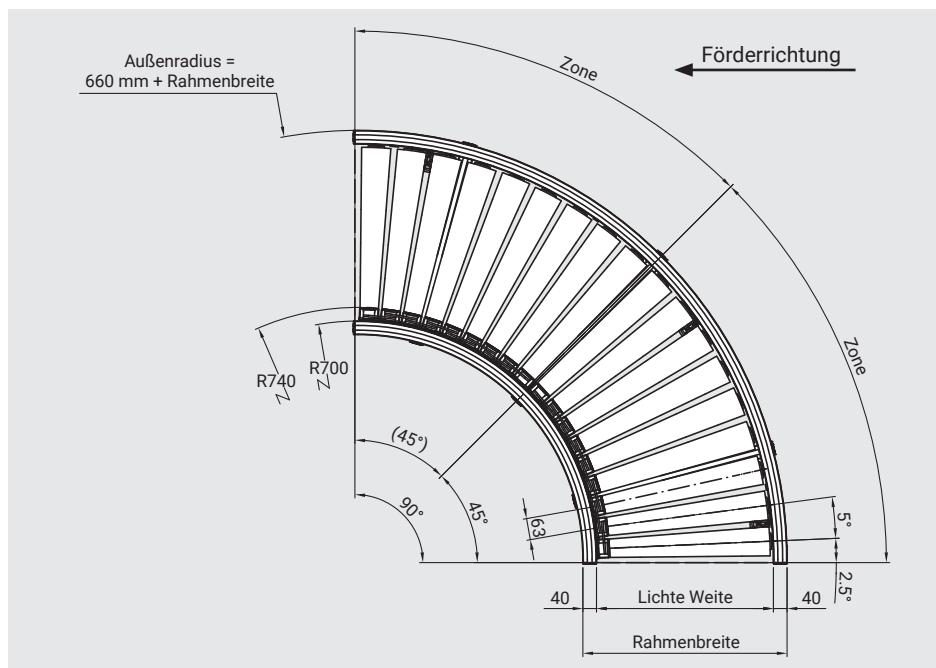
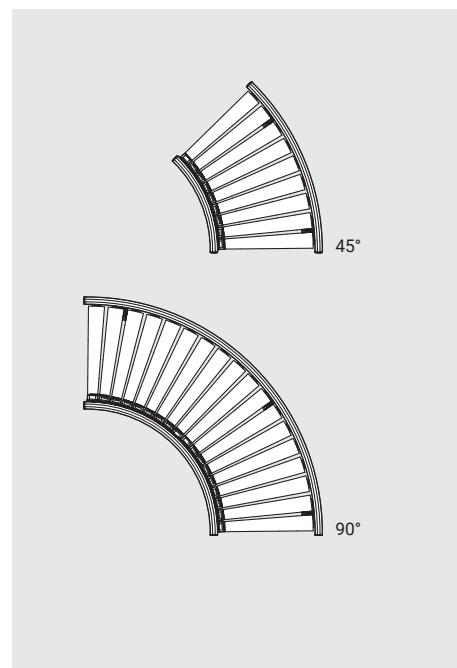
Abmessungen**Standardwinkel**

Die Lichte Weite ist abhängig von der Fördergutabmessung. Lichte Weite min. 310 mm, Lichte Weite max. 1040 mm.
 Sonderkurvenwinkel sind auf Anfrage möglich.

Anfrage/Bestellung

Nutzen Sie bitte unser Anfrageblatt unter www.robotunits.com

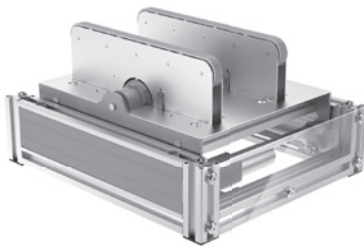

Anwendung

Rechtwinkliges Umsetzen von Fördergütern in verschiedenen Größen:

Gewicht max. 50 kg:

min. 300 x 400 bis max. 800 x 800 mm

Gewicht max. 20 kg:

min. 300 x 400 bis max. 400 x 1300 mm

Integrierbar in jede Zone eines geraden Rollenförderers.

Technische Daten

Bürstenloser 24 V Gleichstrommotor für Hub und Riemen

Temperaturbereich von +2°C bis +40°C

Max. Dauerstrom pro Motorrolle: 3,5 A

Rollenmaterial: Stahl verzinkt

Zahnriemenmaterial: PU

Zeit für Hub: 0,5 s

Max. Geschwindigkeit:

≤ 20 kg: 48 m/min

≤ 40 kg: 33 m/min

≤ 50 kg: 26 m/min

max. Fördergutgewicht: 50 kg

Steuereinheit:

Komplett verkabelt inkl. Sensoren

Konfiguration:

Staudrucklose Steuerlogik mit vor- und nachgelagertem Rollenförderer (nicht bei EtherCAT)

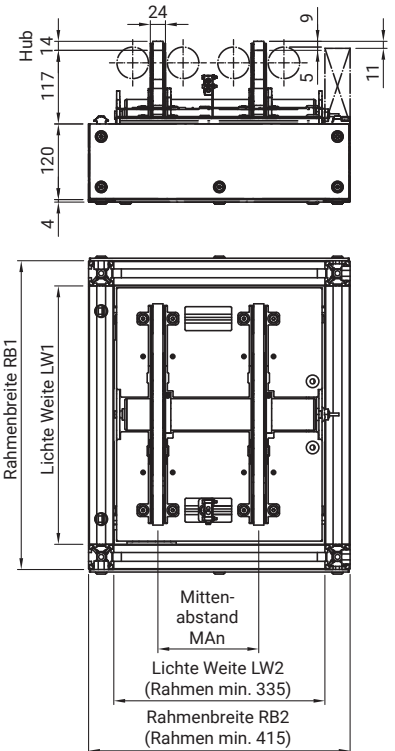

Unterstützte Steuerprotokolle:



EtherNet/IP EtherCAT

Abmessungen

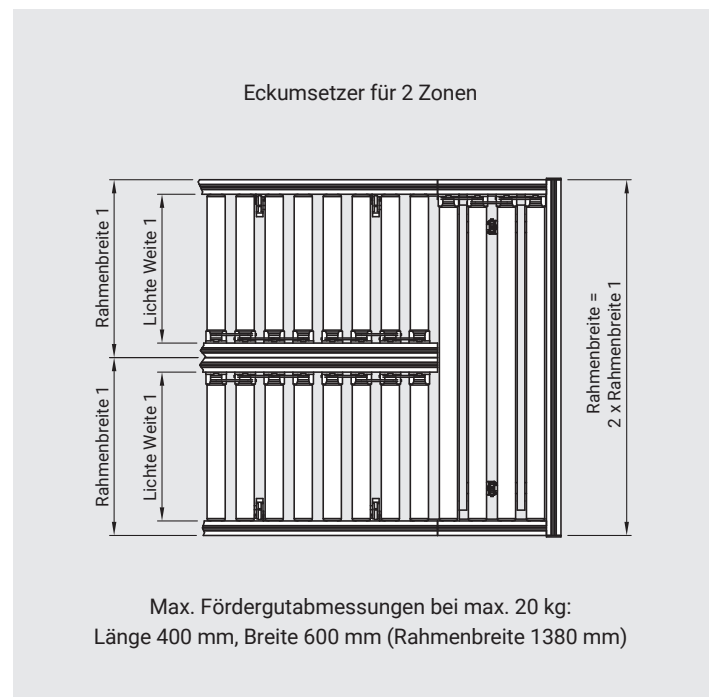
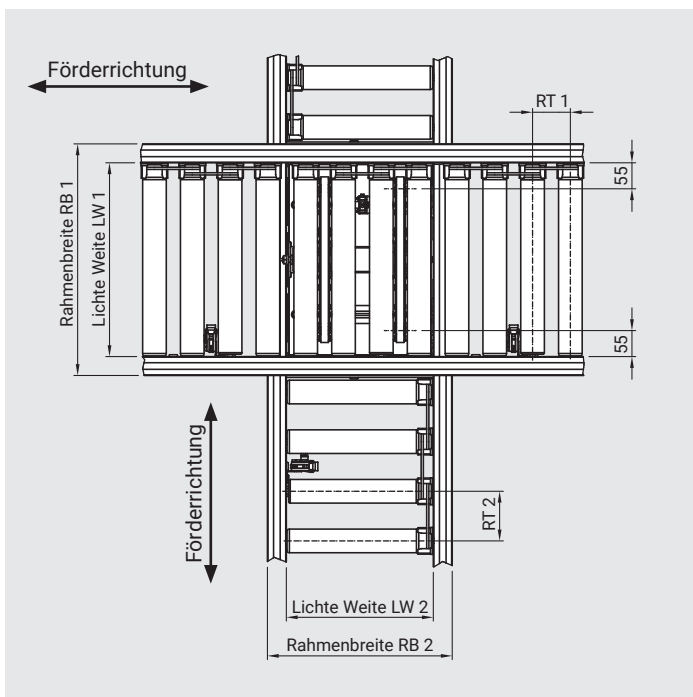

Anfrage/Bestellung

Nutzen Sie bitte unser Anfrageblatt unter www.robotunits.com

R5T0100

Eckumsetzer 100

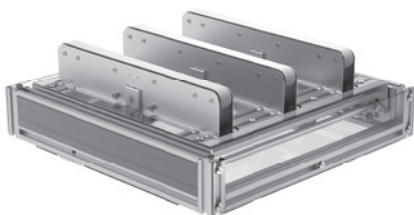
**Anwendung**

Rechtwinkliges Umsetzen von Fördergütern in verschiedenen Größen von min. 400 x 600 mm bis max. 1200 x 1200 mm. Integrierbar in jede Zone eines geraden Rollenförderers.

Technische Daten

Bürstenloser 48 V Gleichstrommotor für Hub und Riemen
 Temperaturbereich von +2°C bis +40°C
 Max. Dauerstrom Motor Hub: 6,6 A
 Max. Dauerstrom Motor Riemen: 8,6 A
 Zahnriemenmaterial: PU
 Zeit für Hub: 0,5 s
 Max. Zykluszeit bei 35 kg und Fördergut 600 x 400 mm: 900 Zyklen / Stunde
 max. Fördergutgewicht: 100 kg

Steuereinheit:

Im 48 V Motor integrierte Motorsteuerung, inkl. 5 m Kabel mit offenem Ende

Konfiguration:

Antriebe für Hub und Riemen werden voreingestellt, Steuerung kundenseitig durch übergeordnete Steuerung über 24 VDC I/O's

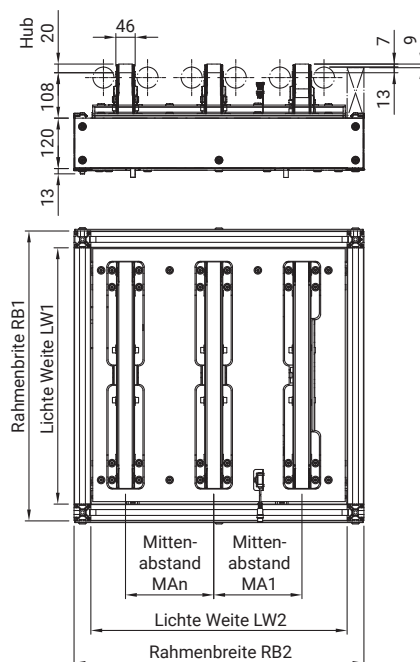

Abmessungen

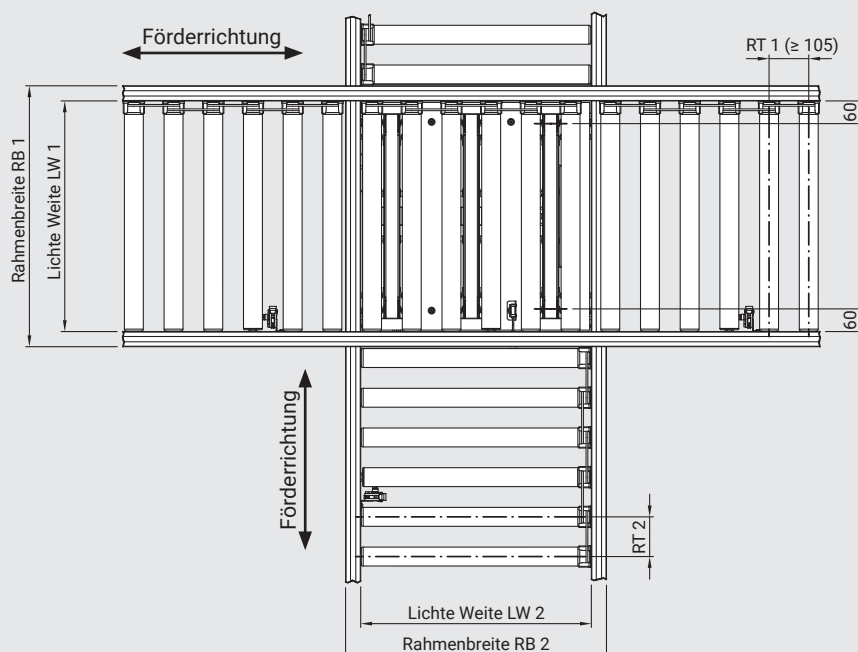

Anfrage/Bestellung

Nutzen Sie bitte unser Anfrageblatt unter www.robotunits.com

Zeichnungen: Maße in mm



Unterstützte Steuerprotokolle:



EtherNet/IP EtherCAT



Seitenführung für Rollenförderer
siehe Seite 51

Anwendung

Lagerichtigtes Drehen von Fördergütern in verschiedenen Größen

Technische Daten

Bürstenloser 24 V Gleichstrommotor
Temperaturbereich von +2°C bis +40°C
Max. Dauerstrom pro Motorrolle: 2,5 A
Drehbereich: 0° – 270°
Verfahrzeit für 90°: 2,5 s
max. Fördergutgewicht 50 kg

Steuereinheit:

Komplett verkabelt inkl. Sensoren

Konfiguration:

Staudrucklose Steuerlogik mit vor- und nachgelagertem Rollenförderer (nicht bei EtherCAT)

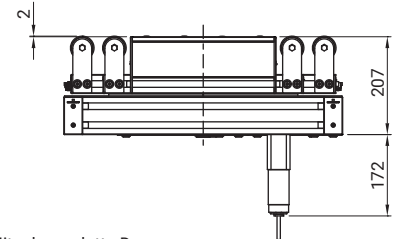

Mitnehmerplatte D

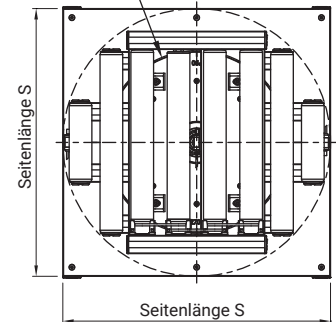

Abmessungen

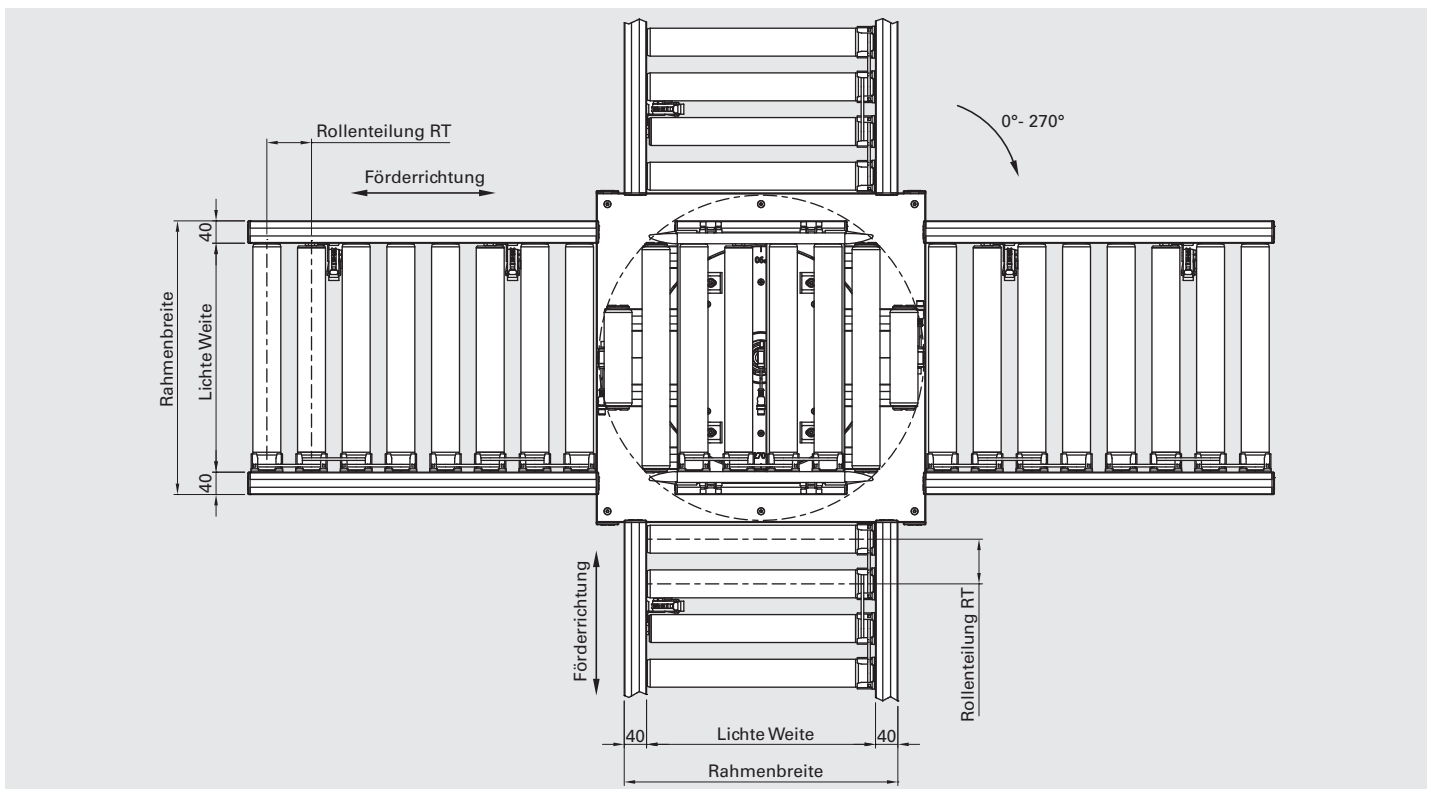

Standard Abmessungen

Beschreibung	Fördergut (LxB)	Rollenförderer auf Dreheinheit			Dreheinheit	
		Lichte Weite	Rahmenbreite	Rollenteilung	Seitenlänge S	Mitnehmerplatte D
Dreheinheit mit Rollenförderer	400 x 300 mm	310 mm	390 mm	105 mm	590 mm	Ø 400 mm
Dreheinheit mit Rollenförderer	300 x 400 mm	410 mm	490 mm	80 mm	590 mm	Ø 400 mm
Dreheinheit mit Rollenförderer	600 x 400 mm	410 mm	490 mm	160 mm	790 mm	Ø 630 mm
Dreheinheit mit Rollenförderer	400 x 600 mm	610 mm	690 mm	105 mm	790 mm	Ø 630 mm

Sonderabmessungen sind auf Anfrage möglich.

Zeichnungen: Maße in mm



Sorter ohne Abdeckblech



Sorter mit Abdeckblech

Anwendung

Sortieren von Fördergütern in verschiedenen Größen. Integrierbar in jede Förderstrecke

Technische Daten

Bürstenloser 24 V Gleichstrommotor für Drehbewegung und Rollen (2 Motorrollen pro Linie)

Temperaturbereich von +2°C bis +40°C

Max. Dauerstrom pro Motorrolle: 2,5 A

Drehbereich: -90° bis +90°

Gehäusematerial: Stahl beschichtet

Rollenmaterial: PU

max. Fördergutgewicht: 35 kg

max. Durchsatz: 6.000 Produkte pro Stunde

max. Rollengeschwindigkeit: 90 m/min

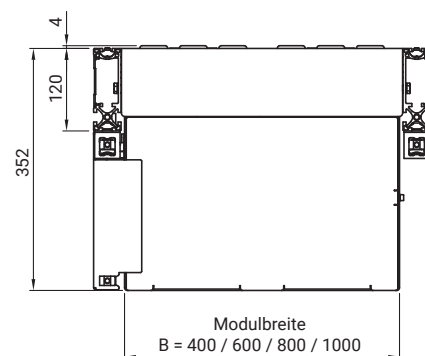
**Unterstützte Steuerungsprotokolle:**

EtherNet/IP EtherCAT

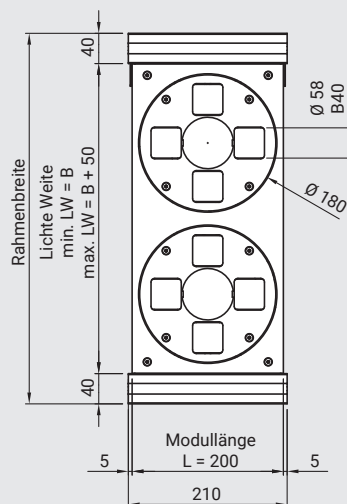
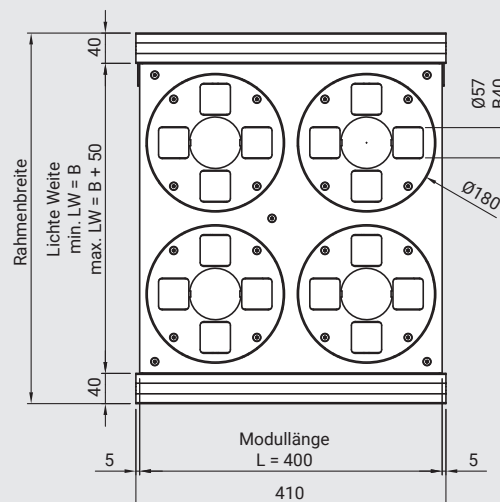
Einzel-Linien-Sorter**Doppel-Linien-Sorter****Anfrage/Bestellung**

Die Auswahl des geeigneten Sorters ist abhängig von Produkt, Abmessungen, Gewicht, Durchsatz, Fördergeschwindigkeit und Auslaufwinkel. Weitere Informationen unter www.robotunits.com oder auf Anfrage.

Zeichnungen: Maße in mm

**Anwendung**

Staudruckloses Fördern über 2 Ebenen von Fördergütern in verschiedenen Größen

Technische Daten

Heber mit Drehstrom Getriebemotor 400V
 Geschwindigkeit max. 1 m/s
 Beschleunigung max. 0,7 m/s²
 Rollenförderer mit bürstenlosem 24V Gleichstrommotor
 Geschwindigkeiten von 10 bis 28 m/min
 Temperaturbereich von + 2°C bis + 40°C
 Rahmenmaterial: Aluminium seidenmatt eloxiert
 Einhausung mit Polycarbonatscheiben optional mit Sicherheitstunnel und -türe

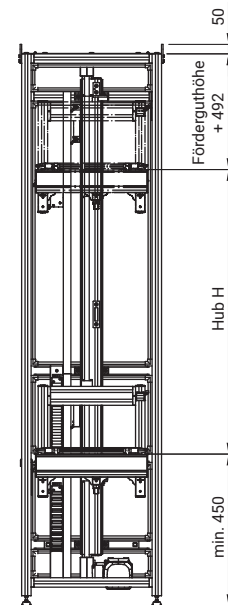
**Unterstützte Steuerungsprotokolle:**

EtherNet/IP EtherCAT

Steuereinheit:

Komplett verkabelt inkl. Sensoren und Schaltschrank

Konfiguration:

Staudrucklose Steuerlogik mit vor- und nachgelagertem Rollenförderer (nicht bei EtherCAT)

Abmessungen

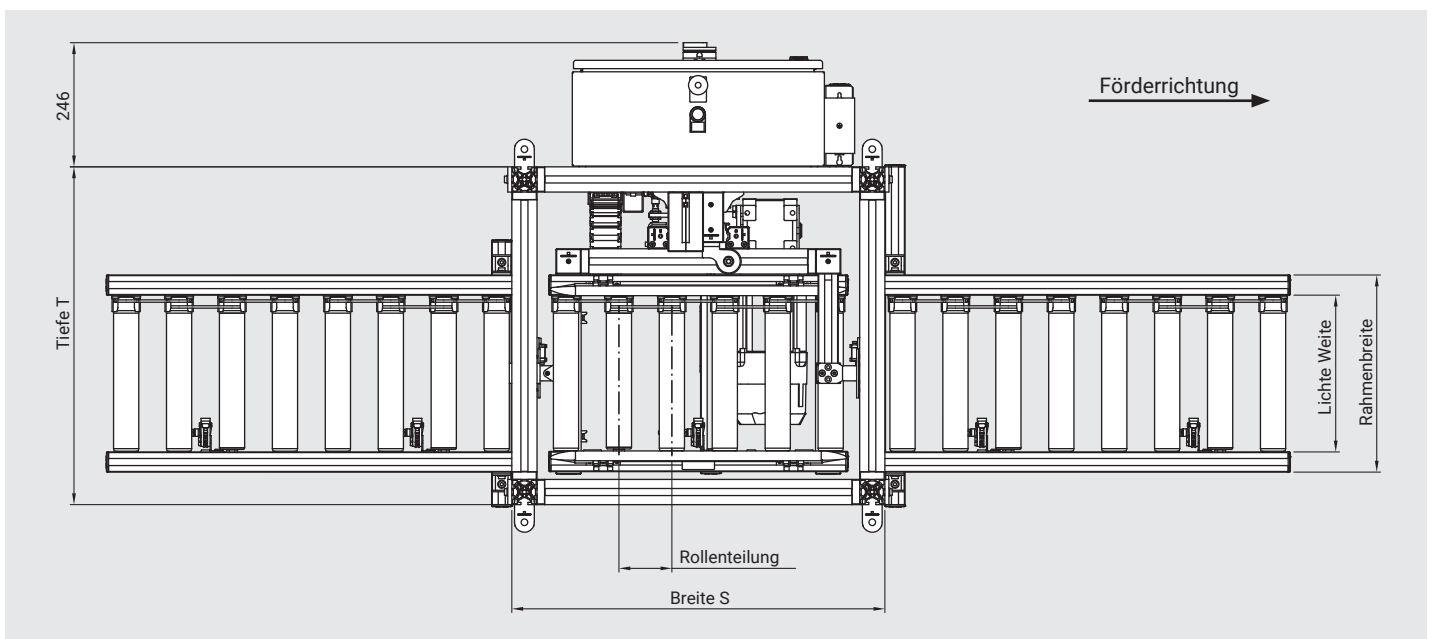

Standard Abmessungen

Beschreibung	Fördergut (LxB)	Rollenförderer auf Heber			Heber	
		Lichte Weite	Rahmenbreite	Rollenteilung	Grundfläche (SxT)	Max. Hub h
Heber mit Rollenförderer	400 x 300 mm	310 mm	390 mm	105 mm	740 x 670 mm	5000 mm
Heber mit Rollenförderer	300 x 400 mm	410 mm	490 mm	80 mm	755 x 770 mm	5000 mm
Heber mit Rollenförderer	600 x 400 mm	410 mm	490 mm	160 mm	1015 x 770 mm	5000 mm
Heber mit Rollenförderer	400 x 600 mm	610 mm	690 mm	105 mm	740 x 970 mm	5000 mm

Sonderabmessungen sind auf Anfrage möglich.

Zeichnungen: Maße in mm

R5F

Unterbau für Gerade



Anwendung

Unterbau für Rollenförderer Gerade und Schwerkraftrollenförderer Gerade

Technische Daten

Material: Aluminium seidenmatt eloxiert, GD-Zn verzinkt, Stahl verzinkt, PA 6 bzw. Gummi

Lieferumfang

Unterbausegment fertig montiert

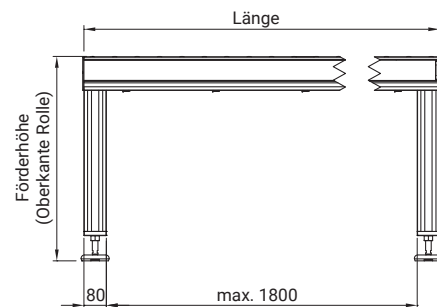

Unterbau Typen Standard

S

Stellfüße BAS1120
Höhenverstellung ± 30 mm

Förderhöhe = Unterbauhöhe + x:
x = 96 mm (integrierte Seitenführung)
x = 122 mm (ohne Seitenführung)

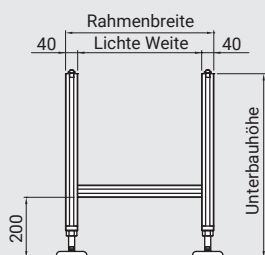

R

Lenkrollen CAS3080
feststellbar

Förderhöhe = Unterbauhöhe + x:
x = 96 mm (integrierte Seitenführung)
x = 122 mm (ohne Seitenführung)

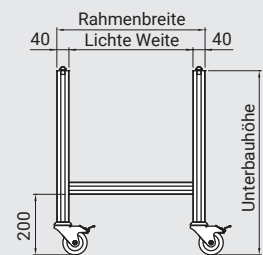

Bestellcode

Beschreibung	Bestellcode			
	Rahmenbreite	Type	Länge	Förderhöhe
Unterbau für Gerade	R5F	----	_ NN	----

R5K

Unterbau für Kurve



Anwendung

Unterbau für Rollenförderer Kurve 45° und Kurve 90°

Technische Daten

Material: Aluminium seidenmatt eloxiert, GD-Zn verzinkt, Stahl verzinkt, PA 6 bzw. Gummi

Lieferumfang

Unterbausegment fertig montiert

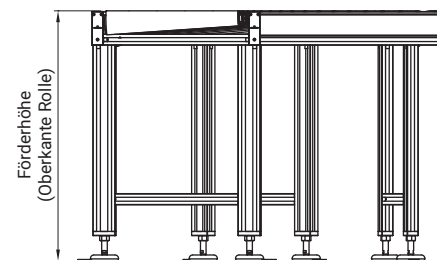

Unterbau Typen Standard

S

Stellfüße BAS1120
Höhenverstellung ± 30 mm

Förderhöhe = Unterbauhöhe + x:
x = 122 mm (ohne Seitenführung)

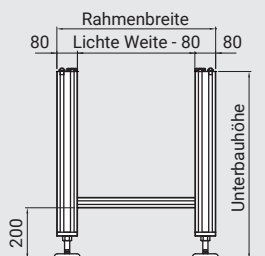

R

Lenkrollen CAS3080
feststellbar

Förderhöhe = Unterbauhöhe + x:
x = 122 mm (ohne Seitenführung)

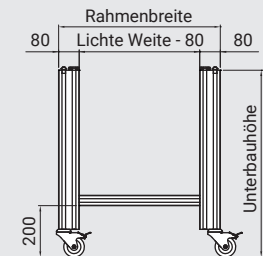

Bestellcode

Beschreibung	Bestellcode			
	Rahmenbreite	Type	Kurvenwinkel	Förderhöhe
Unterbau für Kurve	R5K	----	_ NN	----

Zeichnungen: Maße in mm

Variante ohne Seitenführung

Anwendung

Fördern mit Schwerkraft von Fördergütern in verschiedenen Größen

Technische Daten

Rahmenmaterial: Aluminium seidenmatt eloxiert
 Rollenmaterial: Stahl verzinkt
 Temperaturbereich von -20°C bis +80°C
 Max. Fördergutgewicht: 100 kg

Lichte Weite min.: 90 mm

Lichte Weite max.: 1210 mm

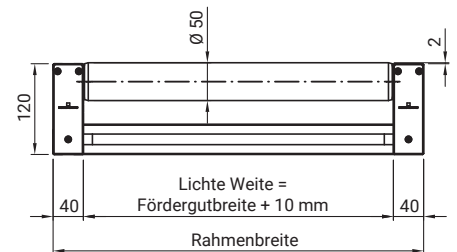

Variante mit Seitenführung

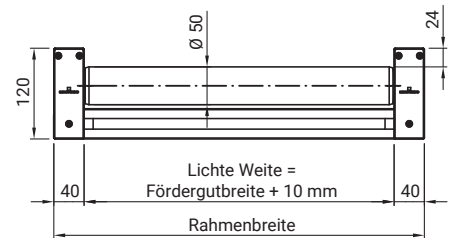

Seitenführung für Rollenförderer
 siehe Seite 51

Rollen Varianten:

- Standardrollen mit Metallager (ESD)
- Leichtlaufrollen mit Kunststofflager (kein ESD)



Optional mit Endanschlag

Abmessungen

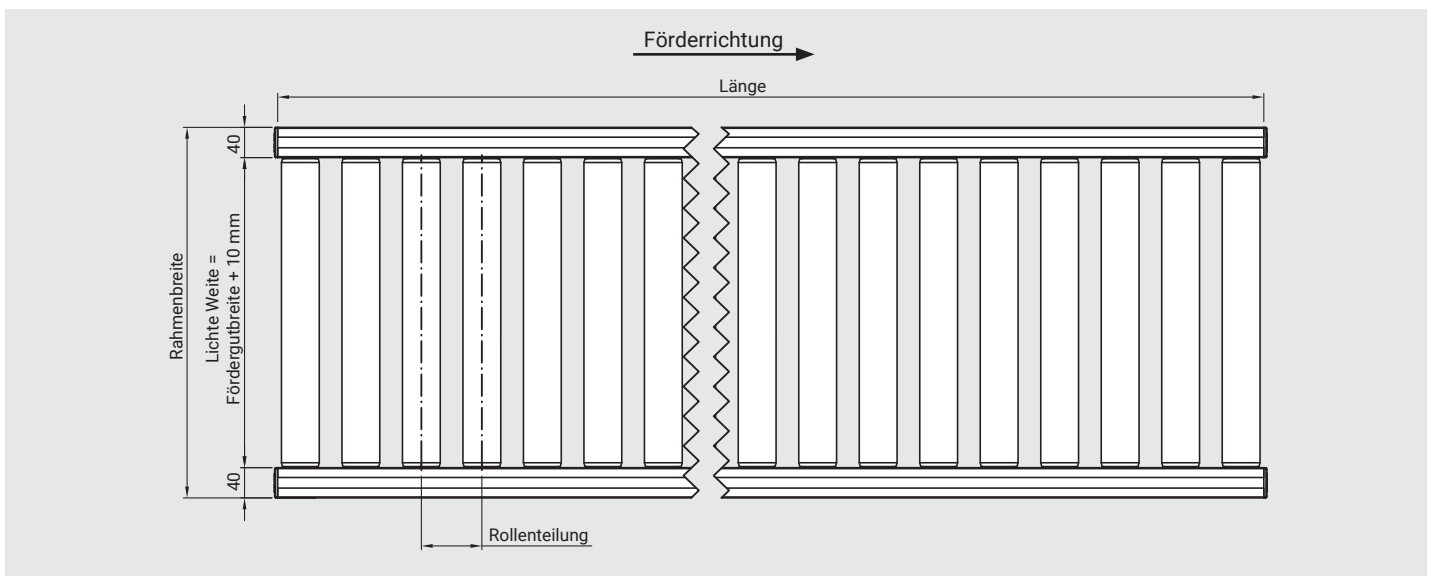

Nutzen Sie bitte unser Anfrageblatt unter www.robotunits.com

Zeichnungen: Maße in mm

R5Z

Unterbau für Neigung



Anwendung

Unterbau für Rollenförderer Gerade und Schwerkraftrollenförderer Gerade

Technische Daten

Material: Aluminium seidenmatt eloxiert, GD-Zn verzinkt, Stahl verzinkt, PA 6 bzw. Gummi

Lieferumfang

Unterbausegment fertig montiert

Die Typen Breit (H und G) gewährleisten einen sicheren Stand für Rollenförderer, deren Unterbau-Höhe 3 x größer ist als die Rahmenbreite.

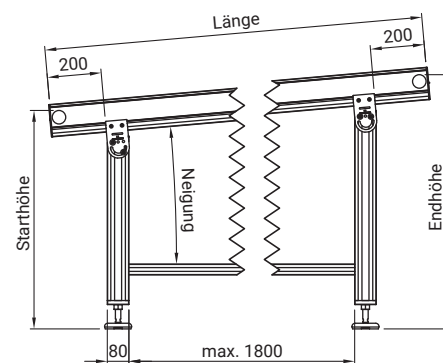

Unterbau Typen Standard

S

Stellfüße BAS1120
Höhenverstellung ± 30 mm

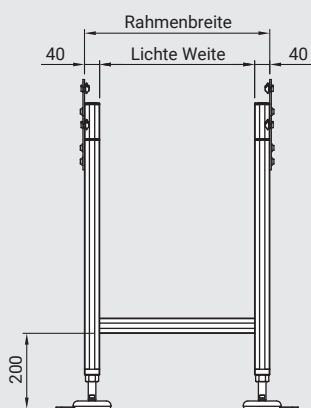

R

Lenkrollen CAS3080
feststellbar

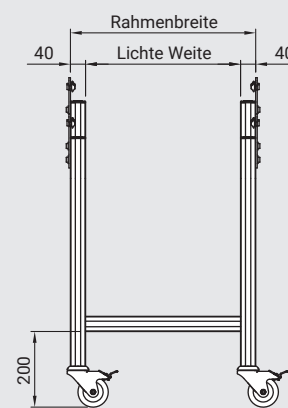

Unterbau Typen Breit

H

Stellfüße BAS1120
Höhenverstellung ± 30 mm

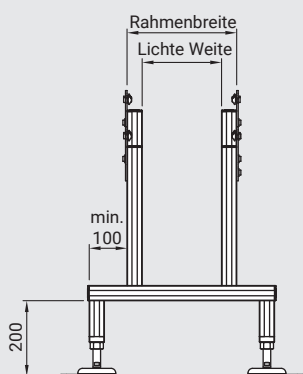

G

Lenkrollen CAS3080
feststellbar

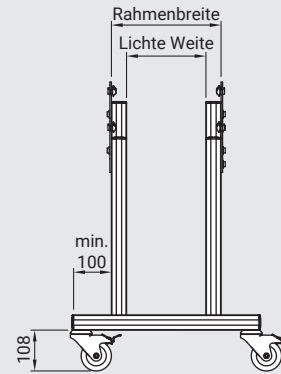

Bestellcode

Beschreibung	Bestellcode				
	Rahmenbreite	Type	Länge	Starthöhe	Endhöhe
Unterbau für Neigung	R5Z	---	_ NN	---	---

Seitenführung Gurt-, Zahnriemen-, Modulbandförderer

Gurtförderer (Integriert)

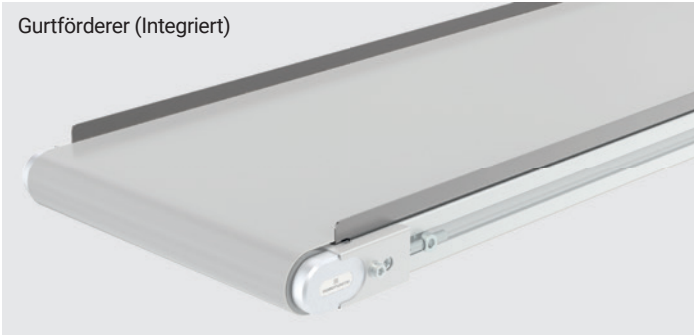

Siehe Katalog
Seite 16 (C4N)
Seite 18 (C5N)
Seite 20 (C8N)

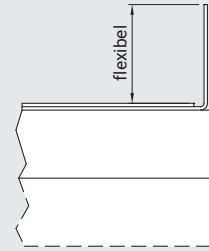

Gurtförderer



Führungsbereich
bei Standard
Vierkantröhrlänge
150 mm
(Sonderlänge
möglich)

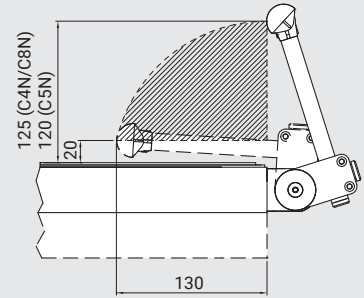

Zahnriemenförderer

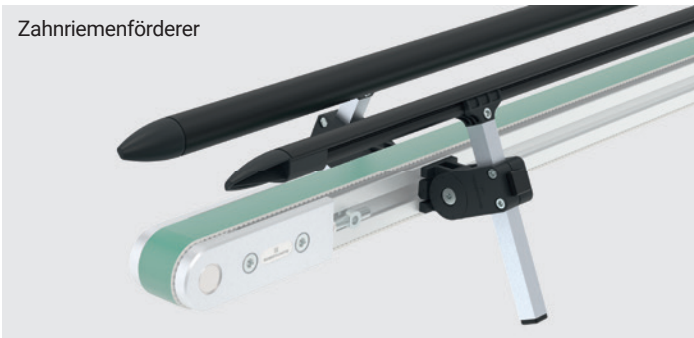

Führungsbereich
bei Standard
Vierkantröhrlänge
150 mm
(Sonderlänge
möglich)

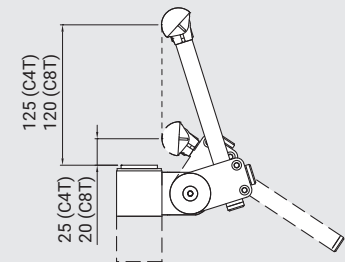

Modulbandförderer

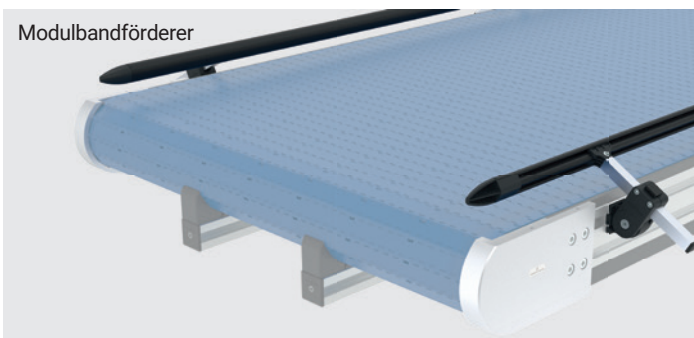

Führungsbereich
bei Standard
Vierkantröhrlänge
150 mm
(Sonderlänge
möglich)

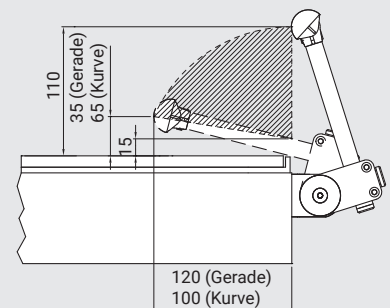

Konstruktionshinweis

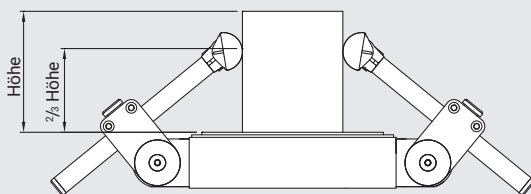

Empfehlung Höhe Seitenführung



Einstellbereich Seitenführung

Seitenführung Rollenförderer

Integriert (nur bei Rollenförderer Gerade)



Siehe Katalog Seite 38

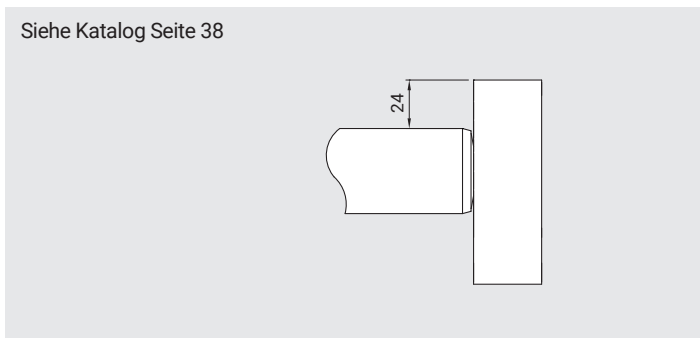

Starr

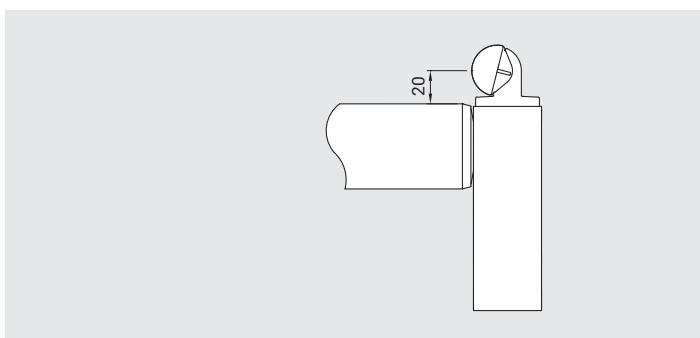

Flexibel, mit Überstand



Führungsbereich bei Standard Vierkantröhrlänge 150 mm (Sonderlänge möglich)

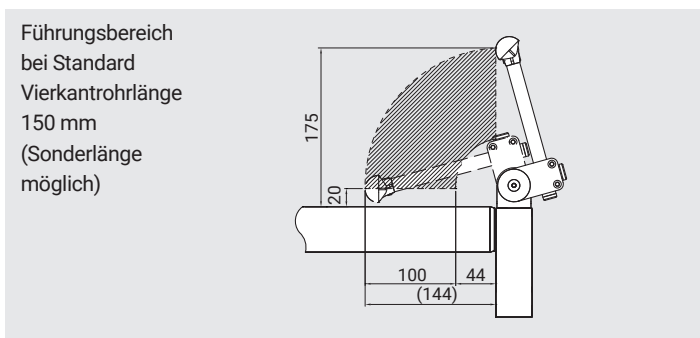

Flexibel, ohne Überstand



Führungsbereich bei minimaler Vierkantröhrlänge 30 mm (andere Länge möglich)

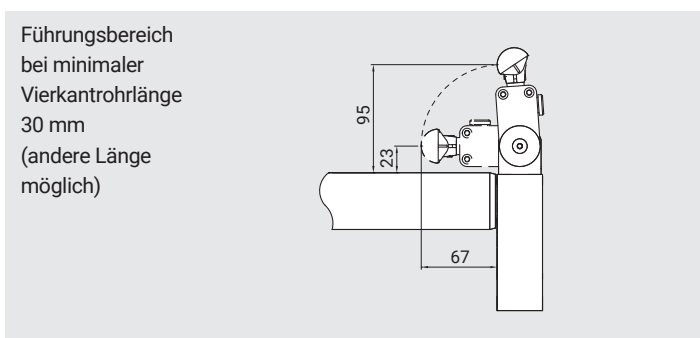

Montagehinweise

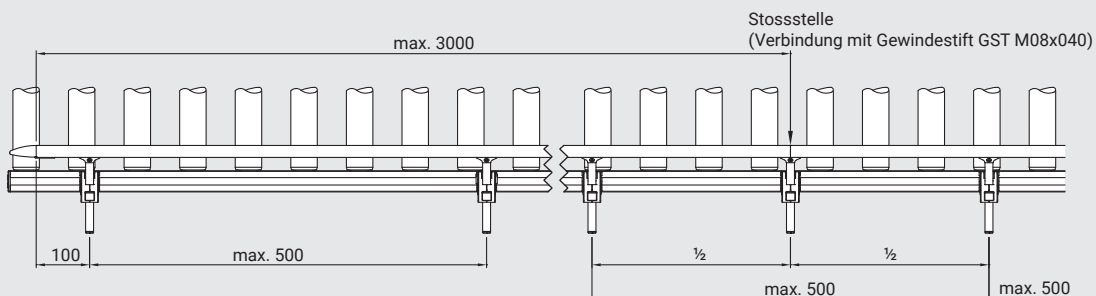

Seitenführung Sockel bzw. Clip gleichmäßig aufteilen.
ACHTUNG! Maximale Abstände nicht überschreiten!

Anwendung

Zur individuellen Positionierung der Seitenführung

Technische Daten

Material: Grundteil PA6 schwarz
 Halterungen PA6 GF30 schwarz
 Abdeckkappe 18x18 PE-LLD
 Befestigungsmaterial Stahl verzinkt

Lieferumfang

1 Seitenführung Grundteil
 1 Seitenführung Halterung Mutter
 1 Seitenführung Halterung Schraube
 2 Zylinderschrauben ISO 4762 M5x25
 2 Sechskantmutter ISO 4032 M5
 1 Zylinderschraube Extrem Niederkopf M8x30
 1 Sicherungsscheibe 8,4x13x0,8
 1 Sechskantmutter ISO 4032 M8
 1 Abdeckkappe CAP1818
 2 Passscheiben 8x14x0.5 DIN988

Anziehdrehmoment

Zylinderschrauben ISO 4762 M5x25: 6 Nm
 Zylinderschraube Extrem Niederkopf M8x30:
 10 Nm

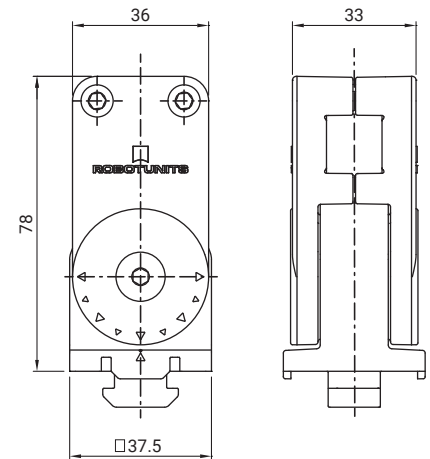
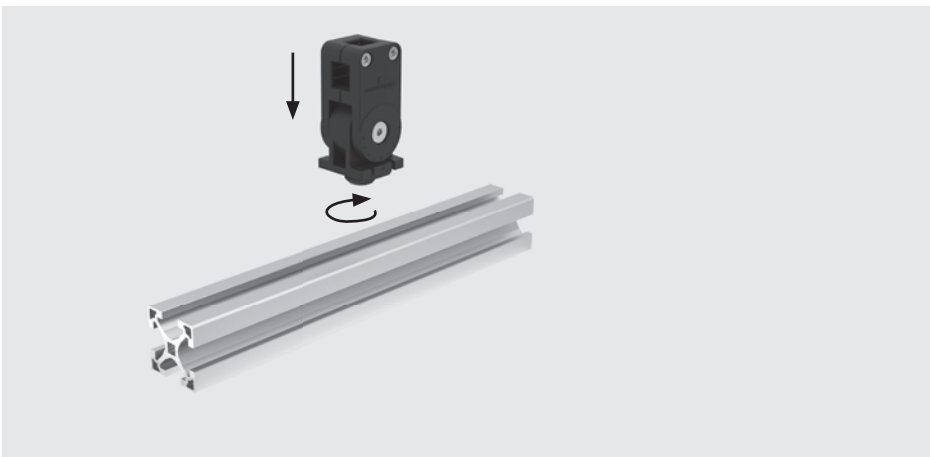
**Montagehinweis****Bestellcode**

Artikelnummer	Artikel	Beschreibung	Gewicht
COP4561	Seitenführung Sockel	Länge 6050 mm	0,095 kg

CO_900_

Seitenführung Halter

**Anwendung**

Zur individuellen Positionierung der Seitenführung

Technische Daten

Material: Klemmteil PA6.6 schwarz
 Abdeckkappe 15x15 PE-LLD
 Vierkantrohr Aluminium EN AW-6060-T66
 Befestigungsmaterial Stahl verzinkt

Lieferumfang

1 Seitenführung Klemmteil
 1 Zylinderschraube ISO 4762 M5x14
 1 Sechskantmutter ISO 4032 M5
 1 Abdeckkappe CAP1515
 1 Vierkantrohr 15x15 Länge 150 mm bzw.
 zugeschnitten

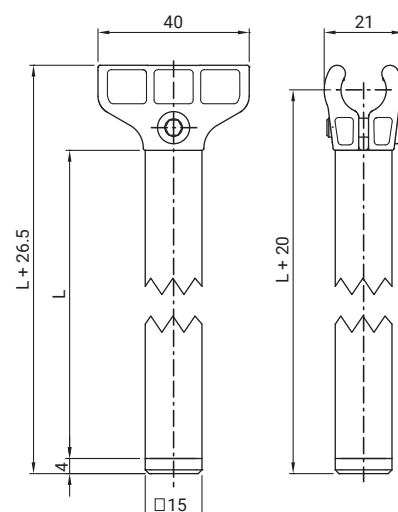

Bestellcode

Artikelnummer	Artikel	Beschreibung	Gewicht
COL9000SNN	Seitenführung Halter	zugeschnitten	
COP9001	Seitenführung Halter	Länge 150 mm	0,045 kg

1) Bitte ergänzen Sie den Bestellcode um das Längenmaß
 Zeichnungen: Maße in mm

COP4570

Seitenführung Clip

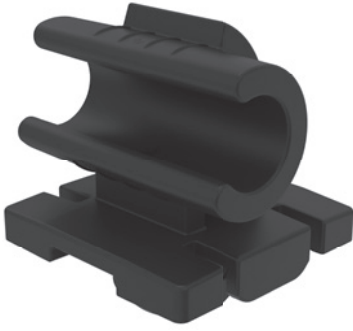
**Anwendung**

Zur Aufnahme der Seitenführung

Technische Daten

Material: PA6 schwarz

Lieferumfang

10 Seitenführung Clips

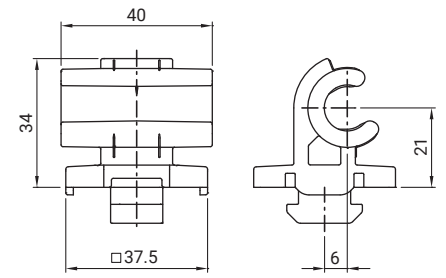

Montagehinweis

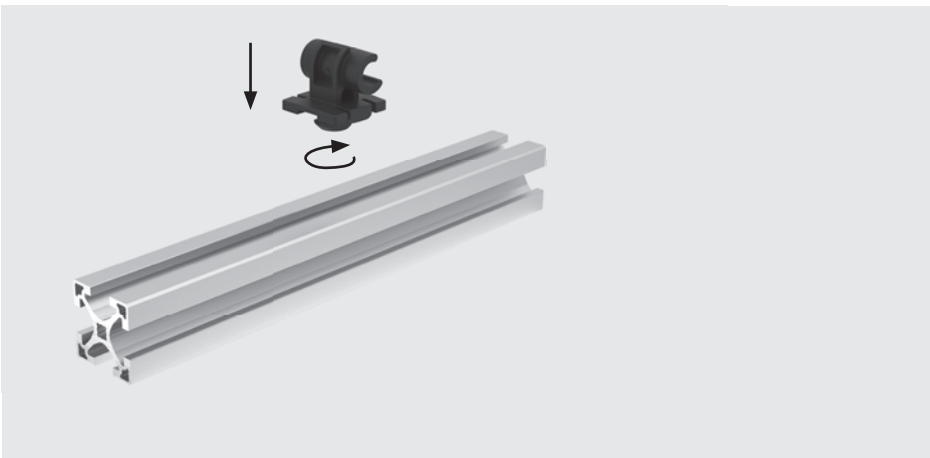

Bestellcode

Artikelnummer	Artikel	Beschreibung	Gewicht/Stück
COP4570	Seitenführung Clip	Pack 10 Stk.	0,020 kg

COP4590

Seitenführung Endstück

**Anwendung**

Zum Abdecken offener Enden der Seitenführung am Ein- bzw. Auslauf

Technische Daten

Material:
PP ESD schwarz

Lieferumfang

4 Seitenführung Endstücke

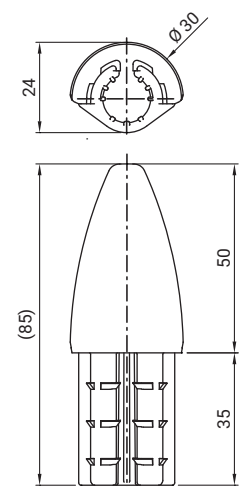

Bestellcode

Artikelnummer	Artikel	Beschreibung	Gewicht/Stück
COP4590	Seitenführung Endstück	Pack 4 Stk.	0,010 kg

COL4590

Seitenführung Kunststoff

**Anwendung**

Kunststoffprofil zur Herstellung von Seitenführungen

Technische Daten

Material: PVC-U schwarz

Kunststoffprofil mit Heißluftföhn warm verformbar (Erweichungstemperatur 80°C)

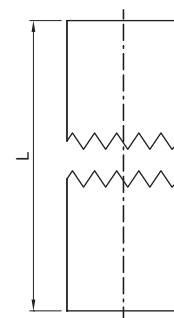
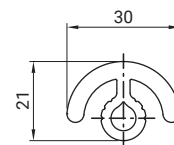

Anwendungen

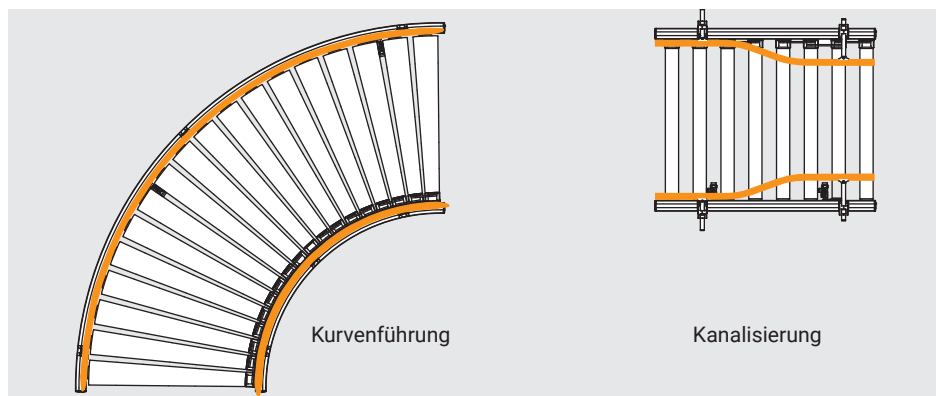

Bestellcode

Artikelnummer	Artikel	Beschreibung	Gewicht/Meter
COL4590SNN	Seitenführung Kunststoff, zugeschnitten		0,340 kg
COL4590NNN	Seitenführung Kunststoff, Stange	Länge 3000 mm	0,340 kg

Zeichnungen: Maße in mm